





























# BERMARTHOR

Destroçadores Hidráulicos



## ÍNDICE

GRIZZLY M300e-570.....		2,5 - 4 T.....	2
GKR/FX .....		3 - 4,5 T.....	3
GRIZZLY M350e-750.....		3,5 - 7 T.....	4
CKT/FX.....		5 - 7 T.....	5
CKT/FX A.V.T.....		5 - 7 T.....	6
GRIZZLY M450e-900.....		6 - 12 T.....	7
PARK/FM .....		7 - 11 T.....	8
PARK/FM A.V.T. ....		7 - 11 T.....	9
PARK/FX.....		7 - 11 T.....	10
PARK/FX A.V.T.....		7 - 11 T.....	11
GRIZZLY M450e-1090.....		10 - 15 T.....	12
TFX/SB .....		11 - 16 T.....	13
TFX/SB A.V.T. ....		11 - 16 T.....	14
TBM/SB.....		12 - 16 T.....	15
TBM/SB A.V.T.....		12 - 16 T.....	16
ECF MD/SB.....		15 - 20 T.....	17
ECF MD/SB A.V.T.....		15 - 20 T.....	18
EFX MD/SB.....		15 - 20 T.....	19
EFX MD/SB A.V.T.....		15 - 20 T.....	20
GRIZZLY M450e-1100.....		15 - 21 T.....	21
GRIZZLY M500e-1100.....		18 - 25 T.....	22
ECF/SB .....		18 - 30 T.....	23
ECF/SB A.V.T. ....		18 - 30 T.....	24
EFX/SB .....		20 - 35 T.....	25
EFX/SB A.V.T. ....		20 - 35 T.....	26
GRIZZLY M550e-1300.....		21 - 32 T.....	27

## DESTROÇADOR FLORESTAL HIDRÁULICO

### GRIZZLY M300e-570

 2,5 - 4 T

Destroçador florestal hidráulico de lâminas fixas ou martelos fixos para escavadoras de 2 a 4 tons.  
Recomendado para triturar troncos, ramos e matos (ideal até Ø 10cm)

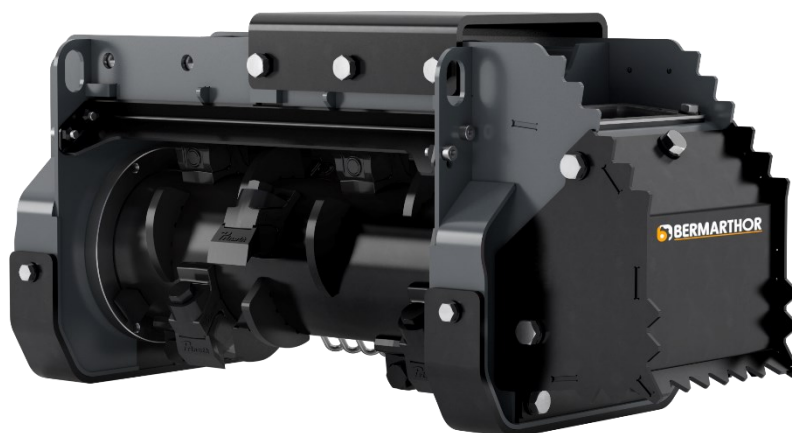

Sugestão de Apresentação

**HARDOX®**  
WEAR PLATE

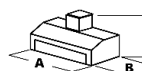

Mod.	cm	n°	l/min.	bar	n°	A cm	B cm	C cm	min	max
M300e-570	57	10	25-70	180-250	1	122	65	72	170	180

#### Características de série:

- Chassi em *HARDOX®*
- Patins em *HARDOX®*
- Rotor florestal Ø 300 mm
- Lâminas de corte fixas
- Proteções de prevenção de acidentes de acordo com as diretivas CE
- Transmissão direta ao rotor
- Motor hidr. de carretos (11cc 25-40 l/min; 17cc 41-70 l/min) - a escolher no pedido
- Não necessita linha de dreno

#### Opções:

Base cavilhada p/ acoplar ao engate da escavadora

## DESTROÇADOR HIDRÁULICO

### GKR/FX

 3 - 4,5 T

Destroçador hidráulico florestal, com rotor de martelos fixos, para escavadoras de 3 a 4,5 tons. Recomendado para triturar troncos, ramos e matos (até Ø 7-8cm).



Sugestão de Apresentação

**HARDOX®**  
WEAR PLATE



Mod.	cm	n°	l/min.	bar	n°	A cm	B cm	C cm	min	max
GKR/FX 60	60	18	35-38	215-225	2	78	72	50	220	295
GKR/FX 80	80	24	35-38	215-225	2	98	72	50	240	315

#### Características de série:

- Chassi duplo (HARDOX®)
- Patins em HARDOX® substituíveis
- Rotor florestal Ø 330 mm
- Martelos fixos com pontas de tungsténio tipo "XF2"
- Blindagem completa do chassi
- Mangueiras hidráulicas (2 m) com manga protetora
- Contra lâminas no interior do chassi
- Transmissão por correias
- Motor hidráulico em aço fundido com linha de dreno
- Bloco de válvulas hidráulicas limitadoras de pressão e caudal (máx. 60 l/min)
- Proteções de prevenção de acidentes de acordo com as diretivas CE

#### Opções:

Base cavilhada p/ acoplar ao engate da escavadora  
Garra de apoio bi-riper (fixada diretamente na base de engate)

Destroçador florestal hidráulico de lâminas fixas ou martelos fixos para escavadoras de 3,5 a 7 tons.  
Recomendado para triturar troncos, ramos e matos (ideal até Ø 12cm)



BCS

**HARDOX®**  
WEAR PLATE

Sugestão de Apresentação



Mod.	cm	n°	n°	l/min.	bar	n°	A cm	B cm	C cm	min	max
M350e-750	75	16	16	50-150	220-350	1	122	65	72	340	390

#### Características de série:

- Chassi em **HARDOX®**
- Patins em **HARDOX®**
- Rotor florestal Ø 350 mm com sistema BCS (Bite Control System)
- Lâminas de corte fixas (possibilidade de montar a qualquer momento martelos fixos)
- Contra lâminas no interior do chassi
- Transmissão por correia de alta resistência
- Motor hidr. em aço c/ 20; 25; 30; 35; 40; 45cc (a escolher no pedido)
- Proteções de prevenção de acidentes de acordo com as diretivas CE



#### Opções:

- Base cavilhada p/ acoplar ao engate da escavadora
- Motor hidráulico **Bosch Rexroth** de caudal variável, com 60cc e de alta eficiência
- Tampa frontal de abertura hidráulica
- Kit electro-hidráulico para abertura da tampa frontal (p/ escavadoras c/ apenas a linha de martelo)
- Mini garra (fixada no chassi)
- Garra de apoio bi-riper (fixada diretamente na base de engate)

Destroçador florestal hidráulico de martelos fixos para escavadoras de 5 a 7 tons.  
Recomendado para triturar erva, ramos e mato (até Ø 8cm).



Sugestão de Apresentação

**HARDOX®**  
WEAR PLATE



Mod.	cm	n°	l/min.	bar	n°	A cm	B cm	C cm	min	max
CKT/FX 80	80	29	48-52	270-280	3	100	94	55	350	400
CKT/FX 100	100	37	48-52	270-280	3	120	94	55	400	450

#### Características de série:

- Chassi duplo (*HARDOX®*)
- Patins em *HARDOX®* substituíveis
- Rotor florestal Ø 342 mm
- Martelos fixos com pontas de tungsténio tipo "XF2"
- Blindagem completa do chassi
- Mangueiras hidráulicas (2 m) com manga protetora
- Contra lâminas no interior do chassi
- Transmissão por correias
- Motor hidr. de pistões (23 cc) com linha de dreno
- Bloco de válvulas hidráulicas limitadoras de pressão e caudal (máx. 120 l/min)
- Proteções de prevenção de acidentes de acordo com as diretivas CE

#### Opções:

Base cavilhada p/ acoplar ao engate da escavadora  
Tampa de abertura hidráulica \*  
Rotação hidráulica com mangueiras \*  
Kit electro-hidráulico para abertura da tampa frontal (p/ escavadoras c/ apenas a linha de martelo)  
Garra de apoio bi-riper (fixada diretamente na base de engate)

\* A escavadora necessita de linha auxiliar, caso contrário comprar Kit electro-hidráulico.

Destroçador florestal hidráulico de martelos fixos para escavadoras de 5 a 7 tons.

Recomendado para triturar erva, ramos e mato (até Ø 8cm).

Equipado com motor hidráulico de pistões de caudal variável.



Sugestão de Apresentação

**HARDOX®**  
WEAR PLATE



Mod.	cm	n°	l/min.	bar	n°	A cm	B cm	C cm	min	max
CKT/FX 80 AVT	80	29	50-75	270-280	3	100	94	55	350	400
CKT/FX 100 AVT	100	37	50-75	270-280	3	120	94	55	400	450

#### Características de série:

- Chassi duplo (HARDOX®)
- Patins em HARDOX® substituíveis
- Rotor florestal Ø 342 mm
- Martelos fixos com pontas de tungsténio tipo "XF2"
- Blindagem completa do chassi
- Mangueiras hidráulicas (2 m) com manga protetora
- Proteções de prevenção de acidentes de acordo com as diretivas CE
- Contra lâminas no interior do chassi
- Transmissão por correias
- Motor hidrául. de pistões de caudal variável (20/28 cc) com linha de dreno
- Bloco de válvulas hidráulicas limitadoras de pressão e caudal (máx. 120 l/min)

#### Opções:

Base cavilhada p/ acoplar ao engate da escavadora

Tampa de abertura hidráulica \*

Rotação hidráulica com mangueiras\*

Kit electro-hidráulico para abertura da tampa frontal (p/ escavadoras c/ apenas a linha de martelo)

Garra de apoio bi-riper (fixada diretamente na base de engate)

\* A escavadora necessita de linha auxiliar, caso contrário comprar Kit electro-hidráulico.

### GRIZZLY M450e-900

 6 - 12 T

Destroçador florestal hidráulico de martelos fixos para escavadoras de 6 a 12 tons.  
Recomendado para triturar troncos, ramos e matos (ideal até Ø 17cm)



BCS



UPTS



S Sugestão de Apresentação

**HARDOX®**  
WEAR PLATE



Mod.	cm	n°	n°	n°	l/min.	bar	A cm	B cm	C cm	min	max
M450e-900	90	20	20	24	63 – 170	220-250	128	77	70	500	570

#### Características de série:

- Chassi em **HARDOX®**
- Patins em **HARDOX®**
- Rotor florestal Ø 450 mm com sistema BCS (Bite Control System)
- Permite escolha de rotor de corte BCS ou UPTS
- Lâminas de corte fixas (possibilidade de montar a qualquer momento martelos fixos)
- Contra lâminas no interior do chassi
- Transmissão direta ao rotor
- Motor hidr. de carretos c/ 30; 40; 45cc (a escolher no pedido)
- Não necessita linha de dreno
- Proteções de prevenção de acidentes de acordo com as diretivas CE



#### Opções:

- Base cavilhada p/ acoplar ao engate da escavadora
- Tampa frontal de abertura hidráulica\*
- Motor hidr. de 73cc (150 – 180 l/min)
- Garra de apoio bi-riper (fixada diretamente na base de engate)

\* A escavadora necessita de linha auxiliar.

Destroçador florestal hidráulico de martelos oscilantes (360°) para escavadoras de 7 a 11 tons. Recomendado para triturar erva, ramos e mato (até Ø 10cm).



Sugestão de Apresentação

**STRENX®**  
PERFORMANCE STEEL



Mod.	cm	n°	n°	l/min.	bar	n°	A cm	B cm	C cm	min	max
PARK/FM 80	80	16	16	78-82	290-300	3	102	84	77	435	550
PARK/FM 100	100	18	18	78-82	290-300	3	122	84	77	475	590

#### Características de série:

- Chassi duplo (em *STRENX®* / *HARDOX®*)
- Patins em *HARDOX®* substituíveis
- Rotor florestal Ø 360 mm
- Martelos oscilantes (360°) com duplo gume tipo "DF1" ou gume simples tipo "MF2"
- Blindagem completa do chassi
- Mangueiras hidráulicas (3 m) com manga protetora
- Contra lâminas no interior do chassi
- Transmissão por correias
- Motor hidráulico de pistões (28 cc) com linha de dreno
- Bloco de válvulas hidráulicas limitadoras de pressão e caudal (máx. 120 l/min)
- Proteções de prevenção de acidentes de acordo com as diretivas CE

#### Opções:

- Base cavilhada p/ acoplar ao engate da escavadora
- Tampa de abertura hidráulica \*
- Rotação hidráulica com mangueiras \*
- Kit electro-hidráulico para abertura da tampa frontal (p/ escavadoras c/ apenas a linha de martelo)

\* A escavadora necessita de linha auxiliar, caso contrário comprar Kit electro-hidráulico.

## DESTROÇADOR FLORESTAL HIDRÁULICO

### PARK/FM A.V.T.

 7 - 11 T

Destroçador florestal hidráulico de martelos oscilantes (360°) para escavadoras de 7 a 11 tons.  
Recomendado para triturar erva, ramos e mato (até Ø 10cm).  
Equipado com motor hidráulico de pistões de caudal variável.



**STRENX®**  
PERFORMANCE STEEL

Sugestão de Apresentação



Mod.	cm	n°	n°	l/min.	bar	n°	A cm	B cm	C cm	min	max
PARK/FM 80 AVT	80	16	16	80-100	290-300	3	102	84	77	435	550
PARK/FM 100 AVT	100	18	18	80-100	290-300	3	122	84	77	475	590

#### Características de série:

- Chassi duplo (em STRENX® / HARDOX®)
- Patins em HARDOX® substituíveis
- Rotor florestal Ø 360 mm
- Blindagem completa do chassi
- Martelos oscilantes (360°) com duplo gume tipo "DF1" ou gume simples tipo "MF2"
- Mangueiras hidráulicas (3 m) com manga protetora
- Contra lâminas no interior do chassi
- Transmissão por correias
- Motor hidráulico de pistões de caudal variável (27/42 cc) com linha de dreno
- Bloco de válvulas hidráulicas limitadoras de pressão e caudal (máx. 120 l/min)
- Proteções de prevenção de acidentes de acordo com as diretivas CE

#### Opções:

Base cavilhada p/ acoplar ao engate da escavadora

Tampa de abertura hidráulica \*

Rotação hidráulica com mangueiras \*

Kit electro-hidráulico para abertura da tampa frontal (p/ escavadoras c/ apenas a linha de martelo)

\* A escavadora necessita de linha auxiliar, caso contrário comprar Kit electro-hidráulico.

Destroçador florestal hidráulico de martelos fixos para escavadoras de 7 a 11 tons.  
Recomendado para triturar erva, ramos e mato (até Ø 12cm).



**STRENX®**  
PERFORMANCE STEEL

Sugestão de Apresentação



Mod.	cm	n°	l/min.	bar	n°	A cm	B cm	C cm	min	max
PARK/FX 100	100	37	78-82	290-300	3	122	84	77	525	640
PARK/FX 120	120	45	78-82	290-300	3	142	84	77	595	710

#### Características de série:

- Chassi duplo (em aço STRENX®)
- Patins em HARDOX® substituíveis
- Rotor florestal Ø 360 mm c/ "smooth cut"
- Martelos fixos com pontas de tungsténio tipo "XF2"
- Blindagem completa do chassi
- Mangueiras hidráulicas (3 m) com manga protetora
- Contra lâminas no interior do chassi
- Transmissão por correias
- Tensor automático das correias
- Motor hidráulico de pistões (28 cc) com linha de dreno
- Bloco de válvulas hidráulicas limitadoras de pressão e caudal (máx. 160 l/min)

#### Opções:

- Base cavilhada p/ acoplar ao engate da escavadora
- Tampa de abertura hidráulica \*
- Rotação hidráulica com mangueiras \*
- Kit electro-hidráulico para abertura da tampa frontal (p/ escavadoras c/ apenas a linha de martelo)

\* A escavadora necessita de linha auxiliar, caso contrário comprar Kit electro-hidráulico.

Destroçador florestal hidráulico de martelos fixos para escavadoras de 7 a 11 tons.

Recomendado para triturar erva, ramos e mato (até Ø 12cm).

Equipado com motor hidráulico de pistões de caudal variável.



**STRENX®**  
PERFORMANCE STEEL

Sugestão de Apresentação



Mod.	cm	n°	l/min.	bar	n°	A cm	B cm	C cm	min	max
PARK/FX 100 AVT	100	37	80-100	290-300	3	122	84	77	525	640
PARK/FX 120 AVT	120	45	80-100	290-300	3	142	84	77	595	710

#### Características de série:

- Chassi duplo (em aço STRENX®)
- Patins em HARDOX® substituíveis
- Rotor florestal Ø 360 mm c/ "smooth cut"
- Martelos fixos com pontas de tungsténio tipo "XF2"
- Blindagem completa do chassi
- Mangueiras hidráulicas (3 m) com manga protetora
- Mangueiras hidráulicas (3 m) com manga protetora
- Proteções de prevenção de acidentes de acordo com as diretivas CE
- Contra lâminas no interior do chassi
- Transmissão por correias
- Tensor automático das correias
- Motor hidráulico de pistões de caudal variável (27/42 cc) com linha de dreno
- Bloco de válvulas hidráulicas limitadoras de pressão e caudal (máx. 120 l/min)

#### Opções:

Base cavilhada p/ acoplar ao engate da escavadora

Tampa de abertura hidráulica \*

Rotação hidráulica com mangueiras \*

Kit electro-hidráulico para abertura da tampa frontal (p/ escavadoras c/ apenas a linha de martelo)

\* A escavadora necessita de linha auxiliar, caso contrário comprar Kit electro-hidráulico.

Destroçador florestal hidráulico de martelos fixos para escavadoras de 10 a 15 tons.  
Recomendado para triturar troncos, ramos e matos (ideal até Ø 20cm).



**HARDOX®**  
WEAR PLATE

Sugestão de Apresentação



Mod.	cm	n°	n°	n°	l/min.	bar	A cm	B cm	C cm	min	max
M450e-1090	110	24	24	28	90-170	220-250	160	78	70	620	690

#### Características de série:

- Chassi em **HARDOX®**
- Patins em **HARDOX®**
- Permite escolha de rotor de corte BCS ou UPTS
- Rotor florestal Ø 450 mm com sistema BCS (Bite Control System)
- Lâminas de corte fixas (possibilidade de montar a qualquer momento martelos fixos)
- Proteções de prevenção de acidentes de acordo com as diretivas CE
- Contra lâminas no interior do chassi
- Transmissão semi-direta ao rotor através de junta elástica anti-pancadas
- Motor hidr. de carretos c/ 40; 45cc (a escolher no pedido)
- Garra para aconchegar e/ou posicionar o material a triturar
- Não necessita linha de dreno



#### Opções:

- Base cavilhada p/ acoplar ao engate da escavadora
- Tampa de abertura hidráulica\*
- Kit electro-hidráulico para abertura da tampa frontal (p/ escavadoras c/ apenas a linha de martelo)
- Motor hidr. de 73cc (150 – 180 l/min)

\* A escavadora necessita de linha auxiliar, caso contrário comprar Kit electro-hidráulico.

Destroçador florestal hidráulico de martelos fixos para escavadoras de 11 a 16 tons.  
Recomendado para triturar erva, ramos e mato (até Ø 18-20cm).



**HARDOX®**  
WEAR PLATE

Sugestão de Apresentação



Mod.	cm	n°	l/min.	bar	n°	A cm	B cm	C cm	min	max
TFX/SB 100	100	24	115-125	275-285	4	125	103	82	765	925
TFX/SB 120	120	30	115-125	275-285	4	145	103	82	860	1060
TFX/SB 140	140	36	115-125	275-285	4	165	103	82	950	1150

#### Características de série:

- Chassi duplo (*HARDOX®*)
- Patins em *HARDOX®* substituíveis
- Rotor florestal Ø 410 mm c/ "smooth cut"
- Martelos fixos com pontas de tungsténio tipo "XF1"
- Blindagem completa do chassi
- Mangueiras hidráulicas (3 m) com manga protetora
- Proteções de prevenção de acidentes de acordo com as diretivas CE
- Contra lâminas substituíveis
- Transmissão por correias
- Tensor automático das correias
- Motor hidráulico de pistões (45 cc) com linha de dreno
- Bloco de válvulas hidráulicas limitadoras de pressão e caudal (máx. 160 l/min)

#### Opções:

- Base cavilhada p/ acoplar ao engate da escavadora
- Tampa de abertura hidráulica \*
- Rotação hidráulica com mangueiras (120-160, apenas c/ engate de montagem na posição central)\*
- Kit electro-hidráulico para abertura da tampa frontal (p/ escavadoras c/ apenas a linha de martelo)
- Motor hidráulico de pistões 56 cc (120-140)- caudal e pressão de óleo indicados p/ o Mod. ECF MD/SB
- Motor hidráulico de pistões 63 cc (120-140)- caudal e pressão de óleo indicados p/ o Mod. ECF/SB

\* A escavadora necessita de linha auxiliar, caso contrário comprar Kit electro-hidráulico.

Destroçador florestal hidráulico de martelos fixos para escavadoras de 11 a 16 tons.

Recomendado para triturar erva, ramos e mato (até Ø 18-20cm).

Equipado com motor hidráulico de pistões de caudal variável.



Sugestão de Apresentação

**HARDOX®**  
WEAR PLATE

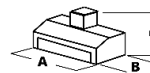

Mod.	cm	n°	l/min.	bar	n°	A cm	B cm	C cm	min	max
TFX/SB 100 AVT	100	24	115-160	275-285	4	125	103	82	765	925
TFX/SB 120 AVT	120	30	115-160	275-285	4	145	103	82	860	1060
TFX/SB 140 AVT	140	36	115-160	275-285	4	165	103	82	950	1150

#### Características de série:

- Chassi duplo (*HARDOX®*)
- Patins em *HARDOX®* substituíveis
- Rotor florestal Ø 410 mm c/ "smooth cut"
- Martelos fixos com pontas de tungsténio tipo "XF1"
- Blindagem completa do chassi
- Mangueiras hidráulicas (3 m) com manga protetora
- Proteções de prevenção de acidentes de acordo com as diretivas CE
- Contra lâminas no interior do chassi
- Transmissão por correias
- Tensor automático das correias
- Motor hidráulico de pistões de caudal variável (45/63 cc) com linha de dreno
- Bloco de válvulas hidráulicas limitadoras de pressão e caudal (máx. 160 l/min)

#### Opções:

Base cavilhada p/ acoplar ao engate da escavadora

Tampa de abertura hidráulica \*

Rotor hidráulico com mangueiras (120-160, apenas c/ engate de montagem posição central)\*

Kit electro-hidráulico para abertura da tampa frontal (p/ escavadoras c/ apenas a linha de martelo)

\* A escavadora necessita de linha auxiliar, caso contrário comprar Kit electro-hidráulico.

## DESTROÇADOR HIDRÁULICO

### TBM/SB

 12 - 16 T

Destroçador florestal hidráulico de martelos oscilantes (360°) robusto para escavadoras de 12 a 16 tons. Recomendado para triturar erva, ramos e mato (até Ø 15-18cm).



**HARDOX®**  
WEAR PLATE

Sugestão de Apresentação



Mod.	cm	n°	l/min.	bar	n°	A cm	B cm	C cm	min	max
TBM/SB 100	100	18	115-125	275-285	4	125	99	82	740	905
TBM/SB 120	120	22	115-125	275-285	4	145	99	82	825	1025
TBM/SB 140	140	26	115-125	275-285	4	165	99	82	910	1110

#### Características de série:

- Chassi duplo (em HARDOX®)
- Patins em HARDOX® substituíveis
- Rotor florestal Ø 410 mm
- Martelos oscilantes (360°) de gume simples tipo "MF1"
- Blindagem completa do chassi
- Mangueiras hidráulicas (3 m) com manga protetora
- Proteções de prevenção de acidentes de acordo com as diretivas CE
- Contra lâminas no interior do chassi
- Transmissão por correias
- Tensor automático das correias
- Motor hidráulico de pistões (45 cc) com linha de dreno
- Bloco de válvulas hidráulicas limitadoras de pressão e caudal (máx. 160 l/min)

#### Opções:

Base cavilhada p/ acoplar ao engate da escavadora

Tampa de abertura hidráulica \*

Rotor hidráulico com mangueiras (120-160, apenas c/ engate de montagem posição central)\*

Kit electro-hidráulico para abertura da tampa frontal (p/ escavadoras c/ apenas a linha de martelo)

Motor hidráulico de pistões 56 cc (120-140)- caudal e pressão de óleo indicados p/ o Mod. ECF MD/SB

Motor hidráulico de pistões 63 cc (120-140)- caudal e pressão de óleo indicados p/ o Mod. ECF/SB

\* A escavadora necessita de linha auxiliar, caso contrário comprar Kit electro-hidráulico.

## DESTROÇADOR HIDRÁULICO

### TBM/SB A.V.T.

 12 - 16 T

Destroçador florestal hidráulico de martelos oscilantes (360°) robusto para escavadoras de 12 a 16 tons.

Recomendado para triturar erva, ramos e mato (até Ø 15-18cm).

Equipado com motor hidráulico de pistões de caudal variável.



**HARDOX®**  
WEAR PLATE

Sugestão de Apresentação



Mod.	cm	n°	l/min.	bar	n°	A cm	B cm	C cm	min	max
TBM/SB 100 AVT	100	18	115-160	275-285	4	125	99	82	740	905
TBM/SB 120 AVT	120	22	115-160	275-285	4	145	99	82	825	1025
TBM/SB 140 AVT	140	26	115-160	275-285	4	165	99	82	910	1110

#### Características de série:

- Chassi duplo (em HARDOX®)
- Patins em HARDOX® substituíveis
- Rotor florestal Ø 410 mm
- Martelos oscilantes (360°) de gume simples tipo "MF1"
- Blindagem completa do chassi
- Mangueiras hidráulicas (3 m) com manga protetora
- Proteções de prevenção de acidentes de acordo com as diretivas CE
- Contra lâminas no interior do chassi
- Transmissão por correias
- Tensor automático das correias
- Motor hidrául. de pistões de caudal variável (45/63 cc) com linha de dreno
- Bloco de válvulas hidráulicas limitadoras de pressão e caudal (máx. 160 l/min)

#### Opções:

Base cavilhada p/ acoplar ao engate da escavadora

Tampa de abertura hidráulica \*

Rotor hidráulico com mangueiras (120-160, apenas c/ engate de montagem posição central)\*

Kit electro-hidráulico para abertura da tampa frontal (p/ escavadoras c/ apenas a linha de martelo)

\* A escavadora necessita de linha auxiliar, caso contrário comprar Kit electro-hidráulico.

Destroçador florestal hidráulico de martelos oscilantes (360°) para escavadoras de 15 a 20 tons. Recomendado para triturar erva, ramos, mato e troncos (até Ø 25cm).



Sugestão de Apresentação

**HARDOX®**  
WEAR PLATE  
**STRENX®**  
PERFORMANCE STEEL



Mod.	cm	n°	n°	n°	l/min.	bar	n°	A cm	B cm	C cm	min	max
ECF MD/SB 120	120	20	20	20	130-140	290-300	4	153	111	98	1140	1310
ECF MD/SB 140	140	24	24	24	130-140	290-300	4	173	111	98	1245	1415

#### Características de série:

- Chassi duplo (em STRENX® / HARDOX®)
- Patins em HARDOX® substituíveis
- Rotor florestal Ø 440 mm
- Martelos oscilantes (360°) com duplo gume tipo "DF", gume simples tipo "MF" ou gume simples tipo "MWF" com pontas de tungsténio
- Mangueiras hidráulicas (2,5 m) com manga protetora
- Proteções de prevenção de acidentes de acordo com as diretivas CE
- Contra lâminas no interior do chassi
- Transmissão por correias
- Tensor automático das correias
- Blindagem completa do chassi
- Motor hidráulico de pistões (56 cc) com linha de dreno
- Bloco de válvulas hidráulicas limitadoras de pressão e caudal (máx. 280 l/min)

#### Opções:

- Base cavilhada p/ acoplar ao engate da escavadora
- Tampa de abertura hidráulica \*
- Kit electro-hidráulico para abertura da tampa frontal (p/ escavadoras c/ apenas a linha de martelo)
- Motor hidráulico de pistões 63 cc - caudal e pressão de óleo indicados p/ o Mod. ECF/SB
- Motor hidráulico de pistões 80 cc - caudal e pressão de óleo indicados p/ o Mod. EFX/SB

\* A escavadora necessita de linha auxiliar, caso contrário comprar Kit electro-hidráulico.

Destroçador florestal hidráulico de martelos oscilantes (360°) para escavadoras de 15 a 20 tons.  
 Recomendado para triturar erva, ramos, mato e troncos (até Ø 25cm).  
 Equipado com motor hidráulico de pistões de caudal variável.



Sugestão de Apresentação

**HARDOX®**  
 WEAR PLATE  
**STRENX®**  
 PERFORMANCE STEEL



Mod.	cm	n°	n°	n°	l/min.	bar	n°	A cm	B cm	C cm	min	max
ECF MD/SB 120 AVT	120	20	20	20	130-190	290-300	4	153	111	98	1140	1310
ECF MD/SB 140 AVT	140	24	24	24	130-190	290-300	4	173	111	98	1245	1415

#### Características de série:

- Chassi duplo (em STRENX® / HARDOX®)
- Patins em HARDOX® substituíveis
- Rotor florestal Ø 440 mm
- Martelos oscilantes (360°) com duplo gume tipo "DF", gume simples tipo "MF" ou gume simples tipo "MWF" com pontas de tungsténio
- Blindagem completa do chassi
- Mangueiras hidráulicas (2,5 m) com manga protetora
- Proteções de prevenção de acidentes de acordo com as diretivas CE
- Contra lâminas no interior do chassi
- Transmissão por correias
- Tensor automático das correias
- Motor hidrául. de pistões de caudal variável (56/80 cc) com linha de dreno
- Bloco de válvulas hidráulicas limitadoras de pressão e caudal (máx. 280 l/min)

#### Opções:

- Base cavilhada p/ acoplar ao engate da escavadora
- Tampa de abertura hidráulica \*
- Kit electro-hidráulico para abertura da tampa frontal (p/ escavadoras c/ apenas a linha de martelo)

\* A escavadora necessita de linha auxiliar, caso contrário comprar Kit electro-hidráulico.

Destroçador florestal hidráulico de martelos fixos para escavadoras de 15 a 20 tons.  
Recomendado para triturar erva, ramos, mato e troncos (até Ø 30cm).



**HARDOX®**  
WEAR PLATE  
**STRENX®**  
PERFORMANCE STEEL

Sugestão de Apresentação

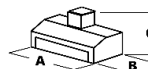

Mod.	cm	n°	l/min.	bar	n°	A cm	B cm	C cm	min	max
EFX MD/SB 120	120	30	130-140	290-300	4	153	111	98	1155	1320
EFX MD/SB 140	140	36	130-140	290-300	4	173	111	98	1260	1420

#### Características de série:

- Chassi duplo (em STRENX® / HARDOX®)
- Patins em HARDOX® substituíveis
- Rotor florestal Ø 440 mm c/ "smooth cut"
- Martelos fixos com pontas de tungsténio tipo "XF1"
- Blindagem completa do chassi
- Mangueiras hidráulicas (2,5 m) com manga protetora
- Proteções de prevenção de acidentes de acordo com as diretivas CE
- Contra lâminas no interior do chassi
- Transmissão por correias
- Tensor automático das correias
- Motor hidráulico de pistões (56 cc) com linha de dreno
- Bloco de válvulas hidráulicas limitadoras de pressão e caudal (máx. 280 l/min)

#### Opções:

- Base cavilhada p/ acoplar ao engate da escavadora
- Tampa de abertura hidráulica \*
- Kit electro-hidráulico para abertura da tampa frontal (p/ escavadoras c/ apenas a linha de martelo)
- Motor hidráulico de pistões 63 cc - caudal e pressão de óleo conforme indicados p/ o Mod. ECF/SB
- Motor hidráulico de pistões 80 cc - caudal e pressão de óleo conforme indicados p/ o Mod. EFX/SB

\* A escavadora necessita de linha auxiliar, caso contrário comprar Kit electro-hidráulico.

Destroçador florestal hidráulico de martelos fixos para escavadoras de 15 a 20 tons.  
 Recomendado para triturar erva, ramos, mato e troncos (até Ø 30cm).  
 Equipado com motor hidráulico de pistões de caudal variável.



**HARDOX®**  
 WEAR PLATE  
**STRENX®**  
 PERFORMANCE STEEL

Sugestão de Apresentação



Mod.	cm	n°	l/min.	bar	n°	A cm	B cm	C cm	min	max
EFX MD/SB 120 AVT	120	30	130-190	290-300	4	153	111	98	1155	1320
EFX MD/SB 140 AVT	140	36	130-190	290-300	4	173	111	98	1260	1420

#### Características de série:

- Chassi duplo (em STRENX® / HARDOX®)
- Patins em HARDOX® substituíveis
- Rotor florestal Ø 440 mm c/ "smooth cut"
- Martelos fixos com pontas de tungsténio tipo "XF1"
- Blindagem completa do chassi
- Mangueiras hidráulicas (2,5 m) com manga protetora
- Proteções de prevenção de acidentes de acordo com as diretivas CE
- Contra lâminas no interior do chassi
- Transmissão por correias
- Tensor automático das correias
- Motor hidráulico de pistões de caudal variável (56/80 cc) com linha de dreno
- Bloco de válvulas hidráulicas limitadoras de pressão e caudal (máx. 280 l/min)

#### Opções:

- Base cavilhada p/ acoplar ao engate da escavadora
- Tampa de abertura hidráulica \*
- Kit electro-hidráulico para abertura da tampa frontal (p/ escavadoras c/ apenas a linha de martelo)

\* A escavadora necessita de linha auxiliar, caso contrário comprar Kit electro-hidráulico.

Destroçador florestal hidráulico de martelos fixos para escavadoras de 15 a 21 tons.  
Recomendado para triturar troncos, ramos e mato (ideal até Ø 30cm).  
Equipado com motor hidráulico de pistões de caudal variável.



BCS



UPTS

**HARDOX®**  
WEAR PLATE

Sugestão de Apresentação



Mod.	cm	n°	n°	n°	l/min.	bar	n°	A cm	B cm	C cm	min	max
M450e-1100	110	24	24	28	120-220	220-350	1	168	95	94	860	1000

#### Características de série:

- Chassi em **HARDOX®**
- Patins em **HARDOX®**
- Rotor florestal Ø 450 mm com sistema BCS (Bite Control System)
- Permite escolha de rotor de corte BCS ou UPTS
- Lâminas de corte fixas (possibilidade de montar a qualquer momento martelos fixos)
- Contra lâminas no interior do chassi
- Transmissão por correia de alta resistência
- Motor hidráulico *Bosch Rexroth* de caudal variável com 107/115cc e de alto torque e eficiência, com dreno
- Chassi com ângulo de trabalho otimizado para entrada de mato
- Proteções de prevenção de acidentes de acordo com as diretivas CE



#### Opções:

- Base cavilhada p/ acoplar ao engate da escavadora
- Tampa de abertura hidráulica\*
- Kit electro-hidráulico para abertura da tampa frontal (p/ escavadoras c/ apenas a linha de martelo)
- Tombo ramos
- Mini garra (fixada no chassi)
- Garra de apoio bi-riper (fixada diretamente na base de engate)

\* A escavadora necessita de linha auxiliar, caso contrário comprar Kit electro-hidráulico.

## DESTROÇADOR FLORESTAL HIDRÁULICO

### GRIZZLY M500e-1100

 18 - 25 T

Destroçador florestal hidráulico de martelos fixos para escavadoras de 18 a 25 tons.  
Recomendado para triturar troncos, ramos e mato (ideal até Ø 35cm).  
Equipado com motor hidráulico de pistões de caudal variável.

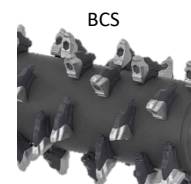
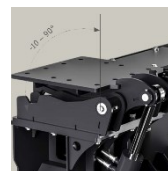

UPTS

**HARDOX®**  
WEAR PLATE

Sugestão de Apresentação



Mod.	cm	n°	n°	n°	l/min.	bar	n°	A cm	B cm	C cm	min	max
M500e-1100	110	24	24	28	120-265	220-350	1	162	95	118	860	1360

#### Características de série:

- Chassi em **HARDOX®**
- Patins em **HARDOX®**
- Rotor florestal Ø 500 mm com sistema BCS (Bite Control System)
- Permite escolha de rotor BCS ou UPTS
- Lâminas de corte fixas (possibilidade de montar a qualquer momento martelos fixos)
- Contra lâminas no interior do chassi
- Transmissão por correia de alta resistência
- Motor hidráulico *Bosch Rexroth* de caudal variável com 107/115cc e de alto torque e eficiência, com dreno
- Chassi com dupla entrada de mato (frontal e traseira)
- Tampa traseira hidráulica c/ kit electro-hidráulico para comandar a sua abertura/fecho
- Proteções de prevenção de acidentes de acordo com as diretivas CE



#### Opções:

- Base cavilhada p/ acoplar ao engate da escavadora
- Motor hydr. *Bosch Rexroth* de caudal variável com 170cc
- Inclinação do destroçador através de sistema de TILT (função de inclinação hidráulica de 10° para a frente e 90° para trás)\*
- Mini garra (fixada no chassi)
- Garra de apoio bi-riper (fixada diretamente na base de engate)

Destroçador florestal hidráulico de martelos oscilantes (360°) para escavadoras de 18 a 30 tons. Recomendado para triturar erva, ramos, mato e troncos (até Ø 35cm).



Sugestão de Apresentação

**HARDOX®**  
WEAR PLATE  
**STRENX®**  
PERFORMANCE STEEL



Mod.	cm	n°	n°	n°	l/min.	bar	n°	A cm	B cm	C cm	min	max
ECF/SB 120	120	20	20	20	150-170	290-300	4	159	127	108	1470	1670
ECF/SB 140	140	24	24	24	150-170	290-300	4	179	127	108	1595	1795
ECF/SB 160	160	28	28	28	150-170	290-300	4	199	127	108	1715	1915

#### Características de série:

- Chassi duplo (em STRENX® / HARDOX®)
- Patins em HARDOX® substituíveis
- Rotor florestal Ø 520 mm
- Martelos oscilantes (360°) com duplo gume tipo "DF", gume simples tipo "MF" ou gume simples tipo "MWF" com pontas de tungsténio
- Mangueiras hidráulicas (2,5 m) com manga protetora
- Proteções de prevenção de acidentes de acordo com as diretivas CE
- Contra lâminas no interior do chassi
- Transmissão por correias
- Tensor automático das correias
- Blindagem completa do chassi
- Motor hidráulico de pistões (63 cc) com linha de dreno
- Bloco de válvulas hidráulicas limitadoras de pressão e caudal (máx. 280 l/min)

#### Opções:

- Base cavilhada p/ acoplar ao engate da escavadora
- Tampa de abertura hidráulica \*
- Kit electro-hidráulico para abertura da tampa frontal (p/ escavadoras c/ apenas a linha de martelo)
- Motor hidráulico de pistões 80 cc - caudal e pressão de óleo indicados p/ o Mod. EFX/SB

\* A escavadora necessita de linha auxiliar, caso contrário comprar Kit electro-hidráulico.

Destroçador florestal hidráulico de martelos oscilantes (360°) para escavadoras de 18 a 30 tons.  
 Recomendado para triturar erva, ramos, mato e troncos (até Ø 35cm).  
 Equipado com motor hidráulico de pistões de caudal variável.



Sugestão de Apresentação

**HARDOX®**  
 WEAR PLATE  
**STRENX®**  
 PERFORMANCE STEEL



Mod.	cm	n°	n°	n°	l/min.	bar	n°	A cm	B cm	C cm	min	max
ECF/SB 120 AVT	120	20	20	20	190-210	290-300	4	159	127	108	1470	1670
ECF/SB 140 AVT	140	24	24	24	190-210	290-300	4	179	127	108	1595	1795
ECF/SB 160 AVT	160	28	28	28	190-210	290-300	4	199	127	108	1715	1915

#### Características de série:

- Chassi duplo (em STRENX® / HARDOX®)
- Patins em HARDOX® substituíveis
- Rotor florestal Ø 520 mm
- Martelos oscilantes (360°) com duplo gume tipo "DF", gume simples tipo "MF" ou gume simples tipo "MWF" com pontas de tungsténio
- Blindagem completa do chassi
- Mangueiras hidráulicas (2,5 m) com manga protetora
- Proteções de prevenção de acidentes de acordo com as diretivas CE
- Contra lâminas no interior do chassi
- Transmissão por correias
- Tensor automático das correias
- Motor hidrául. de pistões de caudal variável (75/100 cc) com linha de dreno
- Bloco de válvulas hidráulicas limitadoras de pressão e caudal (máx. 280 l/min)

#### Opções:

- Base cavilhada p/ acoplar ao engate da escavadora
- Tampa de abertura hidráulica \*
- Kit electro-hidráulico para abertura da tampa frontal (p/ escavadoras c/ apenas a linha de martelo)

\* A escavadora necessita de linha auxiliar, caso contrário comprar Kit electro-hidráulico.

Destroçador florestal hidráulico de martelos fixos para escavadoras de 20 a 35 tons.  
Recomendado para triturar erva, ramos, mato e troncos (até Ø 40cm).



Sugestão de Apresentação

**HARDOX®**  
WEAR PLATE  
**STRENX®**  
PERFORMANCE STEEL



Mod.	cm	n°	l/min.	bar	n°	A cm	B cm	C cm	min	max
EFX/SB 120	120	30	190-210	290-300	4	159	127	108	1430	1630
EFX/SB 140	140	36	190-210	290-300	4	179	127	108	1550	1750
EFX/SB 160	160	42	190-210	290-300	4	199	127	108	1670	1870

#### Características de série:

- Chassi duplo (em STRENX® / HARDOX®)
- Patins em HARDOX® substituíveis
- Rotor florestal Ø 520 mm c/ "smooth cut"
- Martelos fixos com pontas de tungsténio tipo "XF"
- Blindagem completa do chassi
- Mangueiras hidráulicas (2,5 m) com manga protetora
- Proteções de prevenção de acidentes de acordo com as diretivas CE
- Contra lâminas no interior do chassi
- Transmissão por correias
- Tensor automático das correias
- Motor hidráulico de pistões (80 cc) com linha de dreno
- Bloco de válvulas hidráulicas limitadoras de pressão e caudal (máx. 280 l/min)

#### Opções:

Base cavilhada p/ acoplar ao engate da escavadora

Tampa de abertura hidráulica \*

Kit electro-hidráulico para abertura da tampa frontal (p/ escavadoras c/ apenas a linha de martelo)

\* A escavadora necessita de linha auxiliar, caso contrário comprar Kit electro-hidráulico.

Destroçador florestal hidráulico de martelos fixos para escavadoras de 20 a 35 tons.  
Recomendado para triturar erva, ramos, mato e troncos (até Ø 40cm).  
Equipado com motor hidráulico de pistões de caudal variável.



Sugestão de Apresentação

**HARDOX®**  
WEAR PLATE  
**STRENX®**  
PERFORMANCE STEEL



Mod.	cm	n°	l/min.	bar	n°	A cm	B cm	C cm	min	max
EFX/SB 120 AVT	120	30	190-210	290-300	4	159	127	108	1430	1630
EFX/SB 140 AVT	140	36	190-210	290-300	4	179	127	108	1550	1750
EFX/SB 160 AVT	160	42	190-210	290-300	4	199	127	108	1670	1870

#### Características de série:

- Chassi duplo (em STRENX® / HARDOX®)
- Patins em HARDOX® substituíveis
- Rotor florestal Ø 520 mm c/ "smooth cut"
- Martelos fixos com pontas de tungsténio tipo "XF"
- Blindagem completa do chassi
- Mangueiras hidráulicas (2,5 m) com manga protetora
- Proteções de prevenção de acidentes de acordo com as diretivas CE
- Contra lâminas no interior do chassi
- Transmissão por correias
- Tensor automático das correias
- Motor hidrául. de pistões de caudal variável (75/100 cc) com linha de dreno
- Bloco de válvulas hidráulicas limitadoras de pressão e caudal (máx. 280 l/min)

#### Opções:

- Base cavilhada p/ acoplar ao engate da escavadora
- Tampa de abertura hidráulica \*
- Kit electro-hidráulico para abertura da tampa frontal (p/ escavadoras c/ apenas a linha de martelo)

\* A escavadora necessita de linha auxiliar, caso contrário comprar Kit electro-hidráulico.

Destroçador florestal hidráulico de martelos fixos para escavadoras de 21 a 32 tons.  
Recomendado para triturar troncos, ramos e mato (até Ø 40cm).  
Equipado com motor hidráulico de pistões de caudal variável.



UPTS

**HARDOX®**  
WEAR PLATE

Sugestão de Apresentação



Mod.	cm	n°	n°	n°	l/min.	bar	n°	A cm	B cm	C cm	min	max
M550e-1300	110	28	28	36	150-190	220-350	1	168	122	126	1550	1700

#### Características de série:

- Chassi em **HARDOX®**
- Patins em **HARDOX®**
- Rotor florestal Ø 550 mm com sistema BCS (Bite Control System)
- Permite escolha de rotor BCS ou UPTS
- Lâminas de corte fixas (possibilidade de montar a qualquer momento martelos fixos)
- Contra lâminas no interior do chassi
- Transmissão por correia de alta resistência
- Motor hidráulico *Bosch Rexroth* de caudal variável com 107/115cc e de alto torque e eficiência, com dreno
- Chassi com ângulo de trabalho otimizado para entrada de mato
- Proteções de prevenção de acidentes de acordo com as diretivas CE



#### Opções:

Base cavilhada p/ acoplar ao engate da escavadora  
Motor hidráulico *Bosch Rexroth* de caudal variável, com 170cc e de alta eficiência  
Tampa de abertura hidráulica c/ contra lâminas\*  
Kit electro-hidráulico para abertura da tampa frontal (p/ escavadoras c/ apenas a linha de martelo)  
Tomba ramos

\* A escavadora necessita de linha auxiliar, caso contrário comprar Kit electro-hidráulico.