

BERMARTHOR

Destroçadores Limpa-bermas TDF

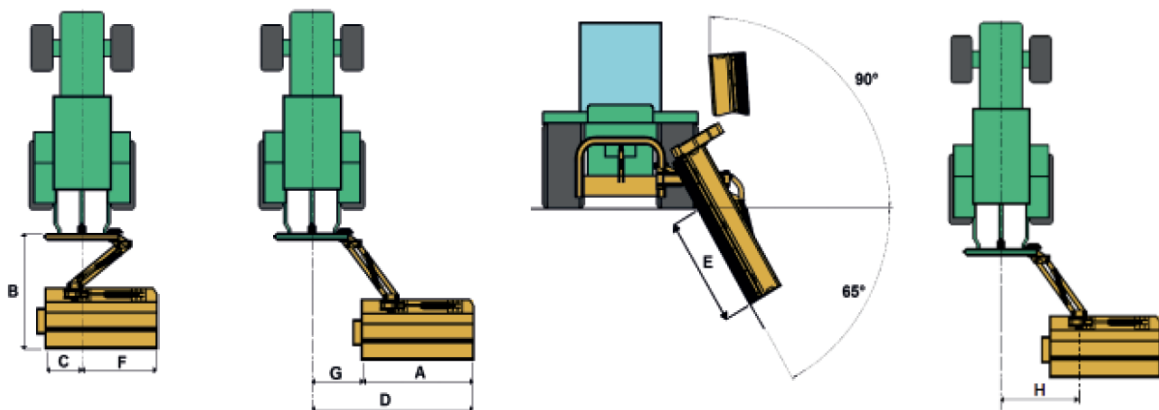
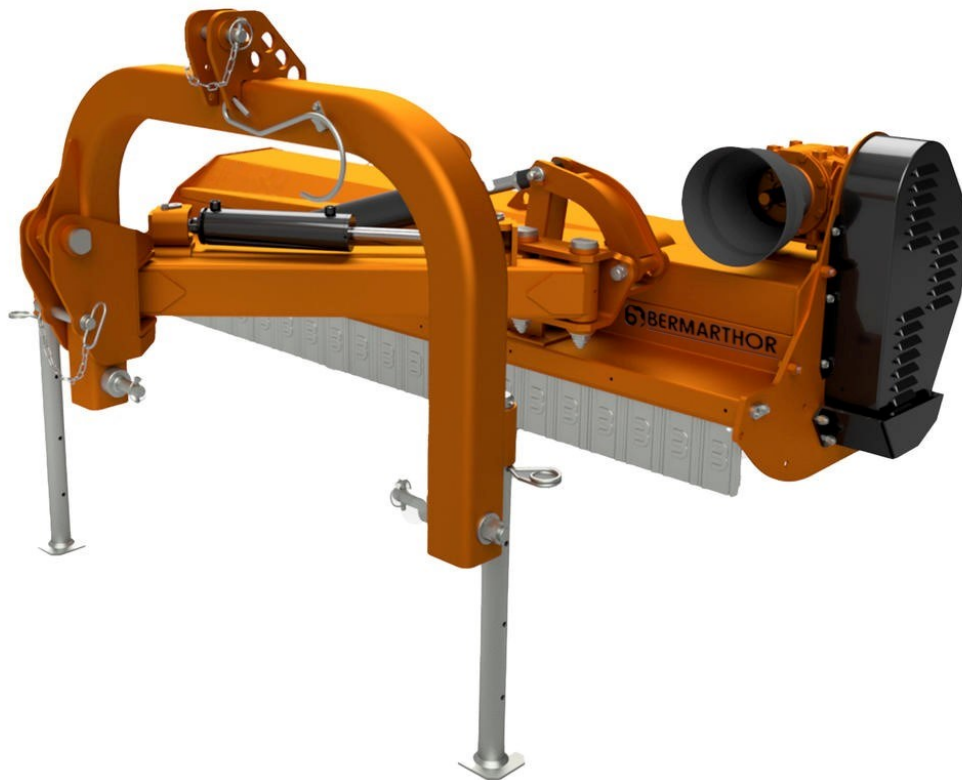

Índice:

Destroçadores limpa bermas p/ tratores de 25 - 200 Cv. (Ø de 2 - 10cm)

<u>TA/K</u>	25 - 50 Cv	2
<u>TA/LI</u>	35 - 70 Cv	3
<u>TA/L</u>	35 - 70 Cv	4
<u>TA/MI</u>	50 - 90 Cv	5
<u>TA/M</u>	50 - 90 Cv	6
<u>TA</u>	60 - 110 Cv	7
<u>TA/S</u>	60 - 110 Cv	8
<u>TA/P</u>	80 - 200 Cv	9
<u>TA/PS</u>	90 - 200 Cv	10

Destroçador limpa bermas. Recomendado para triturar ervas e ramos (até Ø 2cm). Ideal para limpeza de valetas, bermas, aterros e terrenos inclinados. Para tratores com potências entre 25 e 50Cv.

Sugestão de Apresentação



Características de série:

- Acoplamento aos 3 pontos Cat. I
- Caixa de engrenagem com roda livre
- Descentramento hidráulico com válvula de segurança
- Tensor automático das correias
- Patins
- Desacoplamento automático com dispositivo de segurança
- Sistema hidráulico com flutuação e válvula de segurança
- Rolo nivelador traseiro regulável em altura Ø 114 mm, com limpeza automática
- Cardan
- Martelos em aço forjado endurecido tipo "G" ou com lâminas "YG"
- PTO 540 rpm
- Cardan incluído
- O trator deve estar equipado com 2 linhas hidráulicas de duplo efeito
- Proteções de prevenção de acidentes de acordo com as diretivas CE

Extras:

Distribuidor de duplo efeito com 2 alavancas e cabos

Cardan duplo grande angular

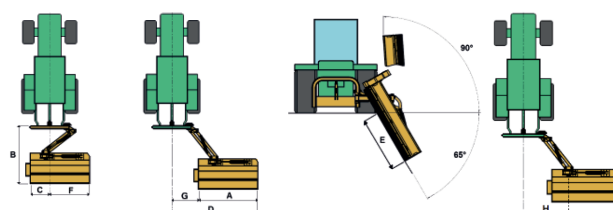

Mod.	A	B	C	D	E	F	G	H
	cm	cm	cm	cm	cm	cm	cm	cm
TA/K 115	115	120	51	157	73	65	42	84
TA/K 125	125	125	60	170	83	65	45	87
TA/K 145	145	125	60	190	103	85	45	87

Mod.									
	cm	Min	Max	n°	n°	n°	min	max	
TA/K 115	115	25	50	32	64	2	540	300	345
TA/K 125	125	25	50	34	68	2	540	310	355
TA/K 145	145	25	50	40	80	2	540	330	375

TA/LI para tratores de 35 - 70 Cv

Índice

Destroçador limpa bermas. Recomendado para triturar ervas e ramos (até Ø3-4cm). Ideal para limpeza de valetas, bermas, aterros e terrenos inclinados. Para tratores com potências entre 35 e 70Cv.

Sugestão de Apresentação



Características de série:

- Acoplamento aos 3 pontos Cat. I com sistema de flutuação e dispositivo de segurança
- Caixa de engrenagem com roda livre
- Descentramento hidráulico com válvula de segurança
- Sistema hidráulico com flutuação e válvula de segurança
- Rolo nivelador traseiro regulável em altura Ø 139 mm, com limpeza automática
- Contra lâminas
- Cardan reforçado
- Martelos em aço forjado endurecido tipo "L" ou com lâminas "YL"
- PTO 540 rpm
- Cardan incluído
- O trator deve estar equipado com 2 linhas hidráulicas de duplo efeito
- Proteções de prevenção de acidentes de acordo com as diretivas CE

Extras:

Dispositivo anti choque

Patins em Hardox

Distribuidor de duplo efeito com 2 alavancas e cabos

Cardan duplo homocinético 60/1750

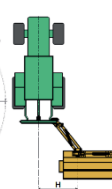
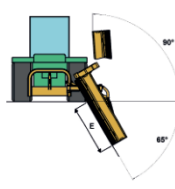
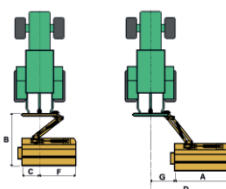

Mod.	A	B	C	D	E	F	G	H
	cm	cm	cm	cm	cm	cm	cm	cm
TA/LI 135	135	157	61	195	92	74	60	103
TA/LI 145	145	157	61	205	102	84	60	103
TA/LI 160	160	157	61	220	117	99	60	103

Mod.									
	cm	Min	Max	n°	n°	min	max		
TA/LI 135	135	35	70	12	36	3	540	435	515
TA/LI 145	145	35	70	14	42	3	540	445	525
TA/LI 160	160	35	70	14	42	3	540	460	540

Destroçador limpa bermas. Recomendado para tritar ervas e ramos (até Ø 3-4cm). Ideal para limpeza de valetas, bermas, aterros e terrenos inclinados. Para tratores com potências entre 35 e 70Cv.

Sugestão de Apresentação



Características de série:

- Caixa de engrenagem exterior para maior descentramento
- Acoplamento aos 3 pontos Cat. I com sistema de flutuação e dispositivo de segurança
- Caixa de engrenagem com roda livre
- Descentramento hidráulico com válvula de segurança
- Sistema hidráulico com flutuação e válvula de segurança
- Rolo nivelador traseiro regulável em altura Ø 139 mm, com limpeza automática
- Contra lâminas
- Cardan reforçado
- Martelos em aço forjado endurecido tipo "L" ou com lâminas "YL"
- PTO 540 rpm
- Cardan incluído
- O trator deve estar equipado com 2 linhas hidráulicas de duplo efeito
- Proteções de prevenção de acidentes de acordo com as diretivas CE

Extras:

Dispositivo anti choque

Patins em Hardox

Distribuidor de duplo efeito com 2 alavancas e cabos

Cardan duplo homocinético 60/1750

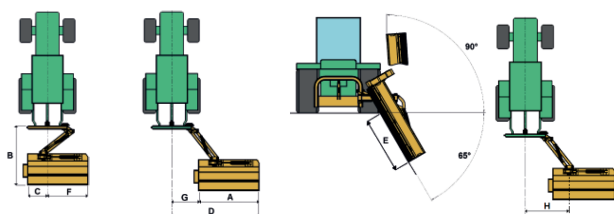

Mod.	A	B	C	D	E	F	G	H
	cm	cm	cm	cm	cm	cm	cm	cm
TA/L 115	115	157	26	215	110	89	100	105
TA/L 135	135	157	26	235	130	109	100	105
TA/L 145	145	157	26	245	140	119	100	105

Mod.									
	cm	Min	Max	n°	n°	n°	PTO	min	max
TA/L 115	115	35	70	10	30	3	540	395	485
TA/L 135	135	35	70	12	36	3	540	425	505
TA/L 145	145	35	70	14	42	3	540	450	530

TA/MI para tratores de 50 - 90 Cv

Índice

Destroçador limpa bermas. Recomendado para triturar ervas, restos das podas e ramos (até Ø 4-5cm). Ideal para limpeza de valetas, bermas, aterros e terrenos inclinados. Para tratores com potências entre 50 e 90Cv.



Características de série:

- Acoplamento aos 3 pontos Cat. II com sistema de flutuação e dispositivo de segurança (Cat. I sob consulta)
- Canto direito arredondado
- Caixa de engrenagem com roda livre
- Tensor automático das correias
- Descentramento hidráulico com válvula de segurança
- Chassi duplo (em STRENX / HARDOX)
- Sistema hidráulico com flutuação e válvula de segurança
- Rolo nivelador traseiro regulável em altura Ø 139 mm, com limpeza automática
- Martelos em aço forjado endurecido tipo "P" ou com lâminas "YP"
- Contra lâminas
- Cardan reforçado
- PTO 540 rpm
- Cardan incluído
- O trator deve estar equipado com 2 linhas hidráulicas de duplo efeito
- Proteções de prevenção de acidentes de acordo com as diretivas CE

Extras:

Dispositivo anti choque
Patins em Hardox
Acoplamento aos 3 pontos Cat. I
Distribuidor de duplo efeito com 2 alavancas e cabos
Kit de sinalização rodoviária com luzes
Cardan duplo homocinético 60/1750

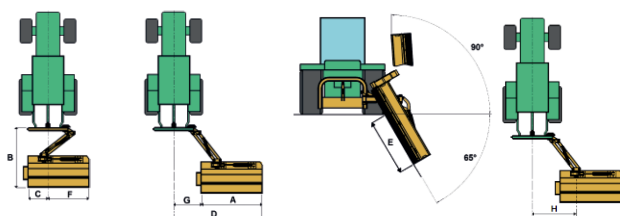

Mod.	A	B	C	D	E	F	G	H
	cm	cm	cm	cm	cm	cm	cm	cm
TA/MI 145	145	167	54	228	102	91	83	126
TA/MI 160	160	167	54	243	117	106	83	126
TA/MI 180	180	167	54	263	137	126	83	126
TA/MI 200	200	167	54	283	157	146	83	126

Mod.									
	cm	Min	Max	n°	n°	n°	PTO	min	max
TA/MI 145	145	50	90	14	42	3	540	585	695
TA/MI 160	160	50	90	14	42	3	540	620	730
TA/MI 180	180	50	90	16	48	3	540	660	770
TA/MI 200	200	50	90	18	54	3	540	685	795

TA/M para tratores de 50 - 90 Cv

Índice

estroçador limpa bermas. Recomendado para tritar ervas, restos das podas e ramos (até Ø 4-5cm). Ideal para limpeza de valetas, bermas, aterros e terrenos inclinados. Para tratores com potências entre 50 e 90Cv.

Sugestão de Apresentação

STRENX®
PERFORMANCE STEEL



Características de série:

- Acoplamento aos 3 pontos Cat. II com sistema de flutuação e dispositivo de segurança (Cat. I sob consulta)
- Caixa de engrenagem exterior para maior descentramento
- Canto direito arredondado
- Caixa de engrenagem com roda livre
- Tensor automático das correias
- Descentramento hidráulico com válvula de segurança
- Chassi duplo (em STRENX / HARDOX)
- Sistema hidráulico com flutuação e válvula de segurança
- Rolo nivelador traseiro regulável em altura Ø 139 mm, com limpeza automática
- Martelos em aço forjado endurecido tipo "P" ou com lâminas "YP"
- Contra lâminas
- Cardan reforçado
- PTO 540 rpm
- Cardan incluído
- O trator deve estar equipado com 2 linhas hidráulicas de duplo efeito
- Proteções de prevenção de acidentes de acordo com as diretivas CE

Extras:

Dispositivo anti choque
Patins em Hardox
Acoplamento aos 3 pontos Cat. I
Distribuidor de duplo efeito com 2 alavancas e cabos
Kit de sinalização rodoviária com luzes
Cardan duplo homocinético 60/1750

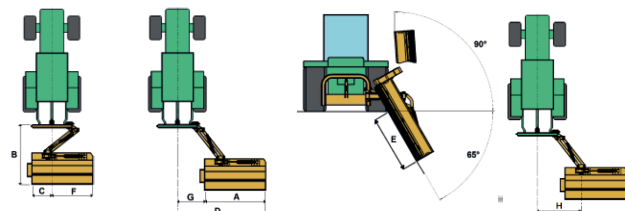

Mod.	A	B	C	D	E	F	G	H
	cm	cm	cm	cm	cm	cm	cm	cm
TA/M 145	145	167	16	266	140	129	121	126
TA/M 160	160	167	16	281	155	144	121	126
TA/M 180	180	167	16	301	175	164	121	126
TA/M 200	200	167	16	321	195	184	121	126

Mod.									
	cm	Min	Max	n°	n°	n°	PTO	min	max
TA/M 145	145	50	90	14	42	3	540	610	720
TA/M 160	160	50	90	14	42	3	540	640	750
TA/M 180	180	50	90	16	48	3	540	680	790
TA/M 200	200	50	90	18	54	3	540	720	830

Destroçador limpa bermas. Recomendado para triturar ervas, restos das podas e ramos (até Ø 7-8cm). Ideal para limpeza de valetas, bermas, aterros e terrenos inclinados. Para tratores com potências entre 60 e 110Cv.

Sugestão de Apresentação

STRENX
PERFORMANCE STEEL



Características de série:

- Acoplamento aos 3 pontos Cat. II com sistema de flutuação e dispositivo de segurança
- Canto direito arredondado
- Tampa traseira de abertura manual
- Caixa de engrenagem com roda livre
- Descentramento hidráulico com válvula de segurança
- Chassi duplo (em STRENX / HARDOX)
- Sistema hidráulico com flutuação e válvula de segurança
- Rolo nivelador traseiro regulável em altura Ø 159 mm, com limpeza automática
- Tensor automático das correias
- Martelos em aço forjado endurecido tipo "A" ou com lâminas "YA"
- Contra lâminas
- Cardan reforçado
- PTO 540 rpm
- Cardan incluído
- O trator deve estar equipado com 2 linhas hidráulicas de duplo efeito
- Proteções de prevenção de acidentes de acordo com as diretivas CE

Extras:

Dispositivo anti choque
Patins em Hardox
Conta horas
Distribuidor de duplo efeito com 2 alavancas e cabos
Versão esquerda
Sistema frontal anti projeções - Corrente e borracha (Mod. 160-200)
Sistema frontal anti projeções - Corrente e borracha (Mod. 220-250)
Kit de sinalização rodoviária com luzes
Cardan duplo homocinético 80/1750

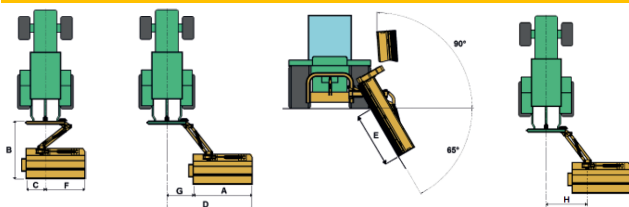

Mod.	A	B	C	D	E	F	G	H
	cm	cm	cm	cm	cm	cm	cm	cm
TA 160	160	170	59	240	113	101	80	127
TA 180	180	170	59	260	133	121	80	127
TA 200	200	170	59	280	153	141	80	127
TA 220	220	170	59	300	173	161	80	127
TA 250	250	170	59	330	203	191	80	127

Mod.									
	cm	HP	n°	n°	n°	PTO	min	max	
TA 160	160	60	110	14	42	4	540	780	885
TA 180	180	60	110	16	48	4	540	815	925
TA 200	200	60	110	18	54	4	540	855	975
TA 220	220	60	110	20	60	4	540	900	1030
TA 250	250	60	110	22	66	4	540	980	1110

TA/S para tratores de 60 - 110 Cv

Índice

Destroçador limpa bermas. Recomendado para trituração de ervas, restos das podas e ramos (até Ø 7-8cm). Ideal para limpeza de valetas, bermas, aterros e terrenos inclinados. Para tratores com potências entre 60 e 110Cv.

STRENX[®]
PERFORMANCE STEEL

Sugestão de
Apresentação



Características de série:

- Acoplamento aos 3 pontos Cat. II com sistema de flutuação e dispositivo de segurança
- Caixa de engrenagem exterior para maior descentramento
- Canto direito arredondado
- Tampa traseira de abertura manual
- Caixa de engrenagem com roda livre
- Descentramento hidráulico com válvula de segurança
- Chassi duplo (em STRENX / HARDOX)
- Sistema hidráulico com flutuação e válvula de segurança
- Rolo nivelador traseiro regulável em altura Ø 159 mm, com limpeza automática
- Tensor automático das correias
- Martelos em aço forjado endurecido tipo "A" ou com lâminas "YA"
- Contra lâminas
- Cardan reforçado
- PTO 540 rpm
- Cardan incluído
- O trator deve estar equipado com 2 linhas hidráulicas de duplo efeito
- Proteções de prevenção de acidentes de acordo com as diretivas CE

Extras:

Dispositivo anti choque
Patins em Hardox
Conta horas
Distribuidor de duplo efeito com 2 alavancas e cabos
Sistema frontal anti projeções – Corrente e borracha (Mod. 160-200)
Sistema frontal anti projeções – Corrente e borracha (Mod. 220)
Kit de sinalização rodoviária com luzes
Cardan duplo homocinético 80/1750

Mod.	A		B		C		D		E		F		G		H	
	cm	cm	cm	cm	cm	cm	cm	cm	cm	cm	cm	cm	cm	cm	cm	
TA/S 160	160	170	17	283	151	143	123	129								
TA/S 180	180	170	17	303	174	163	123	129								
TA/S 200	200	170	17	323	194	183	123	129								
TA/S 220	220	170	17	343	214	203	123	129								

Mod.								
	cm	HP	n°	n°	n°	PTO	min	max
TA/S 160	160	60 - 110	14	42	4	540	810	915
TA/S 180	180	60 - 110	16	48	4	540	845	955
TA/S 200	200	60 - 110	18	54	4	540	885	1005
TA/S 220	220	60 - 110	20	60	4	540	925	1055

TA/P para tratores de 80 – 200 Cv

Índice

Destroçador limpa bermas reforçado. Recomendado para triturar ervas, ramos e mato (até Ø 10cm). Ideal para trabalhos exigentes em valetas, bermas, aterros e terrenos inclinados. Para tratores com potências entre 80 e 200Cv.

STRENX®
PERFORMANCE STEEL

Sugestão de Apresentação



Características de série:

- Acoplamento aos 3 pontos Cat. II com sistema de flutuação e dispositivo de segurança
- Canto direito arredondado
- Tampa traseira de abertura manual
- Caixa de engrenagem com roda livre (veio de entrada 1" 3/4)
- Descentramento hidráulico com válvula de segurança
- Sistema hidráulico com flutuação e válvula de segurança
- Rolo nivelador traseiro regulável em altura Ø 159 mm, com limpeza automática
- Contra lâminas
- Chassi duplo (em STRENX / HARDOX)
- Cardan reforçado
- Tensor automático das correias
- Martelos em aço forjado endurecido tipo "A" ou com lâminas "YA"
- PTO 540 rpm
- Cardan incluído
- O trator deve estar equipado com 2 linhas hidráulicas de duplo efeito
- Proteções de prevenção de acidentes de acordo com as diretivas CE

Extras:

Dispositivo anti choque
Patins em Hardox
Cavilhas Cat. III
Conta horas
Distribuidor de duplo efeito com 2 alavancas e cabos
Versão esquerda
Sistema frontal anti projeções - Corrente e borracha (Mod. 160-200)
Sistema frontal anti projeções - Corrente e borracha (Mod. 220-250)
Kit de sinalização rodoviária com luzes
Cardan duplo homocinético 90/1800

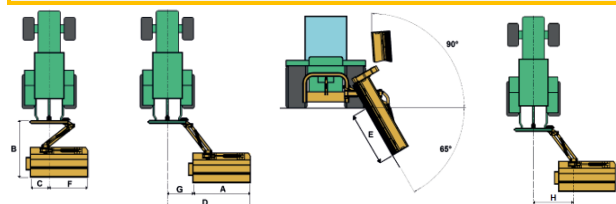

Mod.	A	B	C	D	E	F	G	H
	cm	cm	cm	cm	cm	cm	cm	cm
TA/P 160	160	203	57	238	104	103	78	134
TA/P 180	180	203	57	258	124	123	78	134
TA/P 200	200	203	57	278	144	143	78	134
TA/P 220	220	203	57	298	164	163	78	134
TA/P 250	250	203	57	328	194	193	78	134

Mod.							
	cm	Min HP	Max HP	n°	n°	n°	PTO min max
TA/P 160	160	80	200	14	42	5	540 940 1095
TA/P 180	180	85	200	16	48	5	540 990 1145
TA/P 200	200	85	200	18	54	5	540 1040 1195
TA/P 220	220	85	200	20	60	5	540 1090 1245
TA/P 250	250	100	200	22	66	5	540 1155 1310

TA/PS para tratores de 90 - 200 Cv

Índice

Destroçador limpa bermas reforçado. Recomendado para triturar ervas, ramos e mato (até Ø 10cm). Ideal para trabalhos exigentes em valetas, bermas, aterros e terrenos inclinados. Para tratores com potências entre 90 e 200Cv.

Sugestão de Apresentação

STRENX
PERFORMANCE STEEL



Características de série:

- Acoplamento aos 3 pontos Cat. II com sistema de flutuação e dispositivo de segurança
- Caixa de engrenagem exterior para maior descentramento
- Canto direito arredondado
- Tensor automático das correias
- Caixa de engrenagem com roda livre (veio de entrada 1" 3/4)
- Descentramento hidráulico com válvula de segurança
- Sistema hidráulico com flutuação e válvula de segurança
- Rolo nivelador traseiro regulável em altura Ø 159 mm, com limpeza automática
- Contra lâminas
- Chassi duplo (em STRENX / HARDOX)
- Tampa traseira de abertura manual
- Cardan reforçado
- Martelos em aço forjado endurecido tipo "A" ou com lâminas "YA"
- PTO 540 rpm
- Cardan incluído
- O trator deve estar equipado com 2 linhas hidráulicas de duplo efeito
- Proteções de prevenção de acidentes de acordo com as diretivas CE

Extras:

Dispositivo anti choque
Patins em Hardox
Cavilhas Cat. III
Conta horas
Distribuidor de duplo efeito com 2 alavancas e cabos
Versão esquerda
Sistema frontal anti projeções - Corrente e borracha (Mod. 180-200)
Sistema frontal anti projeções - Corrente e borracha (Mod. 220-250)
Kit de sinalização rodoviária com luzes
Cardan duplo homocinético 90/1800

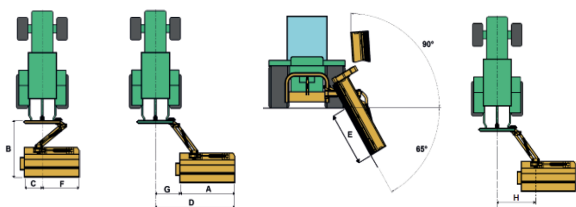

Mod.	A	B	C	D	E	F	G	H
	cm	cm	cm	cm	cm	cm	cm	cm
TA/PS 180	180	203	17	297	164	163	117	133
TA/PS 200	200	203	17	317	184	183	117	133
TA/PS 220	220	203	17	337	204	203	117	133
TA/PS 250	250	203	17	367	234	233	117	133

Mod.								
	cm	HP	Min	Max	n°	n°	n°	PTO
			min	max				min
								max
TA/PS 180	180	90	200	16	48	5	540	1015
TA/PS 200	200	100	200	18	54	5	540	1060
TA/PS 220	220	100	200	20	60	5	540	1110
TA/PS 250	250	100	200	22	66	5	540	1175