

BERMARTHOR

Destroçadores Braço Limpa-bermas



Índice:

Destroçadores limpa bermas de braço p/ tratores de 20 - 150 Cv.

FB/X	20 - 30 Cv	2
FB/G	20 - 50 Cv.....	3
FB/PG SX	40 - 90 Cv	5
FB/P	50 - 80 Cv	7
FB/P	70 - 140 Cv.....	9
FB/T	100 - 150 Cv	11
FB/PG	100 - 150 Cv.....	13
FB/P SA	90 - 150 Cv.....	15
FB/P A.H.G.	90 - 150 Cv	17
FB/ARC	60 - 90 Cv	19
FB/P TPS	60 - 100 Cv	21

Modelo corta sebes compacto. Adequado para tratores de 20 a 30 Cv.

Sugestão de Apresentação

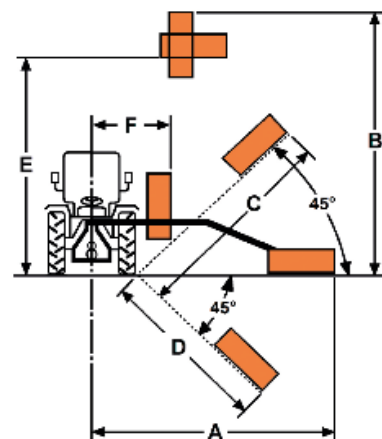

Características de série:

- Acoplamento aos 3 pontos Cat. I
- Bomba de acoplamento direto-PTO do trator (sem eixo de transmissão)
- Barras estabilizadoras de fixação
- 15 Cv disponíveis no rotor
- Comandos por cabos com 4 alavancas
- Barra de corte de 150 cm com placa articulada
- Possibilidade de montagem frontal ou reversível (especificar no pedido)
- Proteções de prevenção de acidentes de acordo com as diretivas CE

Extras:

Conjunto de rodas direcionais de apoio
Radiador de óleo
Comandos elétricos (ON/OFF) com Joystick e arranque elétrico do motor
Comandos eletro-hidráulicos "Load Sensing" com Joystick e ON/OFF do motor elétrico
Kit câmara com ecrã (visão da cabeça de corte)
Indicador de inclinações (apenas com Load Sensing)
Cabeça de corte com 6 lâminas – 123 cm (máx. Ø 3 cm)
Cabeça de corte com 3 discos – 123 cm (máx. Ø 6 cm)
Cabeça de corte com 2 discos – 105 cm (máx. Ø 2 cm)
Acoplamentos rápidos (para corta-sebes e Extras)
Acoplamentos rápidos (para Extras)

Mod.							A	B	C	D	E	F	
	cm	Min	Max	LT	Min	Kg	cm	cm	cm	cm	cm	cm	Kg
FB/X	150	20	30	40	550	540	350	450	300	300	320	50	275

Modelo compacto para cortar relva e arbustos. Adequado para tratores de 20 a 50 Cv.

Sugestão de
Apresentação

STRENX®
PERFORMANCE STEEL



Características de série:

- Acoplamento aos 3 pontos Cat. I
- Radiador de óleo (apenas na versão "S")
- Barras estabilizadoras de fixação
- Rotação reversível do rotor
- Rolo nivelador regulável em altura na cabeça de corte
- Lâminas articuladas tipo "Y" (máx. Ø 2 cm)
- Possibilidade de montagem frontal, reversa ou esquerda (especificar no pedido)
- Comandos por cabos com 4 alavancas
- Dispositivo de desbloqueio mecânico (Mod. 250)
- Desbloqueio hidráulico com válvula ajustável (Mod. 300-380)
- Destroçador 60 cm (Mod. 250)
- Destroçador 80 cm (Mod. 300-380)
- Sistema flutuante no primeiro braço e no rotor
- Tampa frontal removível
- Cardan não incluído
- Proteção de borracha frontal e traseira da cabeça de corte
- Dimensões mínimas em posição de transporte: 130 cm. (Mod. 250) e 160 cm. (Mod. 300-380)
- Proteções de prevenção de acidentes de acordo com as diretivas CE







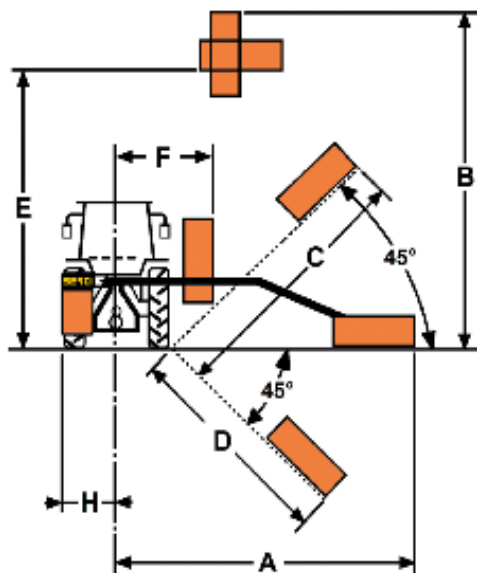

Nota: Consultar Extras, medidas e especificações na página seguinte

FB/G: Extras, medidas e especificações:

Extras:

Conjunto de rodas direcionais de apoio
Para-choques traseiro com kit de sinalização rodoviária com luzes LED
Radiador de óleo (Características de série para versão "S")
Cabeça do destroçador de 80 cm. (Mod. 250 S)
Cabeça do destroçador de 100 cm. (Mod. 300 S-380 S)
Suspensão pneumática do primeiro braço
Suspensão eletro-hidráulica dos braços (apenas combinado c/ a opção "Load Sensing")
Comandos elétricos (ON/OFF) com Joystick e arranque elétrico do motor
Comandos elétricos "Load Sensing" com Joystick e arranque elétrico do motor
Funções de comando do ecrã
Comando de inclinação com ecrã incluído (apenas com Load Sensing)
Cabeça de corte com 2 discos - 105 cm (máx. Ø 2 cm) (Mod. 250)
Cabeça de corte com 3 discos - 130 cm (máx. Ø 2 cm) (Mod. 300-380)
Cabeça de corte com barra de 150 cm , motor e manguueiras
Cabeça de corte com 6 lâminas de 123 cm (máx. Ø 3 cm.) com manguueiras
Cabeça de corte com 3 discos Ø 500 – 123 cm (máx Ø 6 cm) com manguueiras
Acoplamentos rápidos (para corta-sebes e Extras)
Acoplamentos rápidos (para Extras)
Cardan 40/800 N



Mod.									A	B	C	D	E	F	H	
		Min	Max													
FB/G 250	60	20	30	190°	70	24	800	540	250	310	200	185	260	75	55	315
FB/G 250 S	60	20	30	190°	70	24	800	540	250	310	200	185	260	75	55	350
FB/G 300	80	25	40	190°	95	32	900	540	310	380	250	240	290	110	50	480
FB/G 300 S	80	25	40	190°	95	32	900	540	310	380	250	240	290	110	50	510
FB/G 380	80	30	50	190°	95	32	940	540	390	460	330	320	370	110	50	490
FB/G 380 S	80	30	50	190°	95	32	940	540	390	460	330	320	370	110	50	550

Modelo compacto para cortar relva e arbustos, com braços centrais giratórios e geometria paralela. Adequado para tratores de 40-90 Cv.

Sugestão de
Apresentação

STRENX®
PERFORMANCE STEEL



Características de série:

- Acoplamento aos 3 pontos Cat. II. (Cat. I no Mod. 320)
- Radiador de óleo
- Estrutura central de braços giratórios de 90°
- Geometria paralela da armação dos braços
- Barras estabilizadoras de fixação
- Destroçador 80 cm, tipo "Light" (Mod. 320)
- Destroçador 100 cm, tipo "Medium" (Mod. 440-480)
- Rotação reversível do rotor
- Rolo nivelador regulável em altura na cabeça de corte
- Lâminas articuladas tipo "Y" (máx. Ø 2 cm)
- Comandos por cabos com 5 alavancas
- Desbloqueio hidráulico com válvula ajustável
- Sistema flutuante no primeiro braço e no rotor
- Tampa frontal removível
- Cardan não incluído
- Proteção de borracha frontal e traseira da cabeça de corte
- Dimensões mínimas em posição de transporte: 195 cm
- Para-choques traseiro com kit de sinalização rodoviária com luzes LED (Mod. 440-480)
- Proteções de prevenção de acidentes de acordo com as diretivas CE







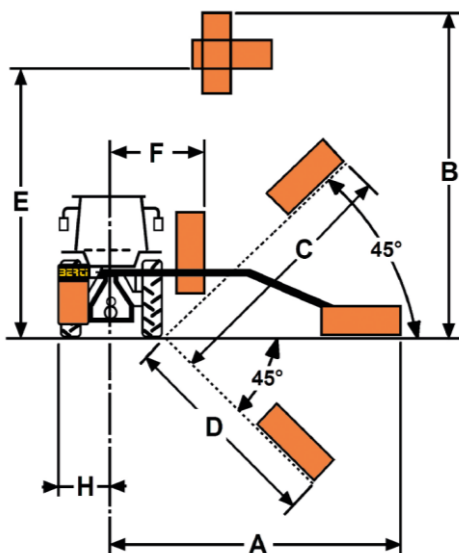

Nota: Consultar Extras, medidas e especificações na página seguinte

FB/PG SX: Extras, medidas e especificações:

Extras:

Para-choques traseiro com kit de sinalização rodoviária com luzes LED (Mod. 320)
Cabeça de corte de 100 cm (Mod. 320)
Cabeça de corte de 120 cm (Mod. 440-480)
Suspensão pneumática dos braços
Suspensão eletro-hidráulica dos braços (apenas combinado c/ a opção "Load Sensing")
Comandos elétricos (ON/OFF) com Joystick e arranque elétrico do motor
Comandos elétricos "Load Sensing" com Joystick e arranque elétrico do motor
Versão esquerda
Versão frontal
Kit câmara com ecrã (visão da cabeça de corte)
Cortador de disco com 3 discos. 130 cm (máx. Ø 2 cm)
Cabeça de corte com barra de 150 cm com motor e mangueiras
Cabeça de corte com 6 lâminas de 123 cm (máx. Ø 3 cm) com mangueiras (Mod. 320)
Cabeça de corte com 8 lâminas de 160 cm (máx. Ø 3 cm) com mangueiras (Mod. 440-480)
Cabeça de corte com 3 discos Ø 500 – 123 cm (máx. Ø 6 cm) com mangueiras (Mod. 320)
Cabeça de corte com 4 discos Ø 500- 160 cm (máx. Ø 6 cm) com mangueiras (Mod. 440-480)
Tesoura de poda de 150 cm (máx. Ø 5 cm) com mangueiras
Acoplamentos rápidos (para corta-sebes e Extras)
Acoplamentos rápidos (para Extras)
Cardan 50/1000 N



Mod.								A	B	C	D	E	F	H		
	cm	Min	Max	LT	n°	Kg	PTO									cm
FB/PG 320 SX	80	40	90	190°	95	32	1300	540	341	396	366	327	246	118	128	550
FB/PG 440 SX	100	70	90	190°	120	40	2500	540	426	475	370	375	326	90	154	720
FB/PG 480 SX	100	70	90	190°	120	40	2700	540	480	570	420	375	380	125	119	780

Modelo compacto para cortar relva, arbustos e podas até \varnothing 3 cm. Adequado para tratores de 50-80 Cv.

Sugestão de
Apresentação



Características de série:







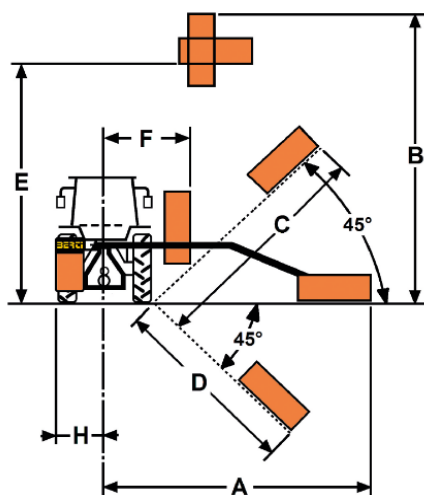

- Acoplamento aos 3 pontos Cat. II
- Para-choques traseiro com kit de sinalização rodoviária com luzes LED
- Radiador de óleo
- Barras estabilizadoras de fixação
- Rotação reversível do rotor
- Rolo nivelador regulável em altura na cabeça de corte
- Lâminas articuladas tipo "Y"
- Comandos por cabo com 4 alavancas
- Desbloqueio hidráulico com válvula ajustável
- Destroçador de 100 cm, tipo "Medium"
- Proteção de borracha frontal e traseira da cabeça de corte
- Tampa frontal removível
- Sistema flutuante no primeiro braço e no rotor
- Filtro duplo – sucção e retorno
- Dimensões mínimas em posição de transporte: 200 cm
- Cardan não incluído
- Proteções de prevenção de acidentes de acordo com as diretivas CE

Nota: Consultar Extras, medidas e especificações na página seguinte

FB/P: Extras, medidas e especificações:
Extras:

Cabeça de corte de 120 cm apenas para (Mod. 400-480)
Suspensão pneumática do primeiro braço
Suspensão eletro-hidráulica dos braços (apenas combinado c/ a opção "Load Sensing")
Comandos elétricos (ON/OFF) com Joystick e arranque elétrico do motor
Comandos elétricos "Load Sensing" com Joystick e arranque elétrico do motor
Versão esquerda
Versão frontal
Kit câmara com ecrã (visão da cabeça de corte)
Cabeça de corte com 3 discos 130 cm (máx. Ø 2 cm) com mangueiras
Cabeça de corte com barra 150 cm com motor e mangueiras
Cabeça de corte com 8 lâminas 160 cm (máx. Ø 3 cm) com mangueiras (Mod. 400S-480-560)
Cabeça de corte com 4 discos Ø 500 - 160 cm (máx Ø 6 cm) com mangueiras (Mod. 400S-480-560)
Tesoura de poda de 150 cm (máx. Ø 5 cm) com mangueiras
Acoplamentos rápidos (para corta-sebes e Extras)
Acoplamentos rápidos (para Extras)
Cardan 50/1000 N



Mod.	 cm	 HP		 190°	 LT	 n°	 Kg	 PTO	A	B	C	D	E	F	H	 Kg
		cm	cm						cm	cm	cm	cm	cm	cm		
FB/P 400	100	50	80	190°	120	40	2200	540	420	490	420	375	305	110	80	650
FB/P 400S	100	50	80	190°	120	40	2200	540	420	490	420	375	305	110	80	690
FB/P 480	100	60	80	190°	120	40	2400	540	480	550	475	430	340	110	80	700
FB/P 560	100	75	85	190°	120	40	2800	540	565	610	570	490	370	120	80	720

Modelo semi-profissional com estrutura de braços centrais giratórios indicado para corte de relva, arbustos e podas até Ø 5 cm. Adequado para tratores de 70-140 Cv.

Sugestão de
Apresentação

STRENX®
PERFORMANCE STEEL



Características de série:







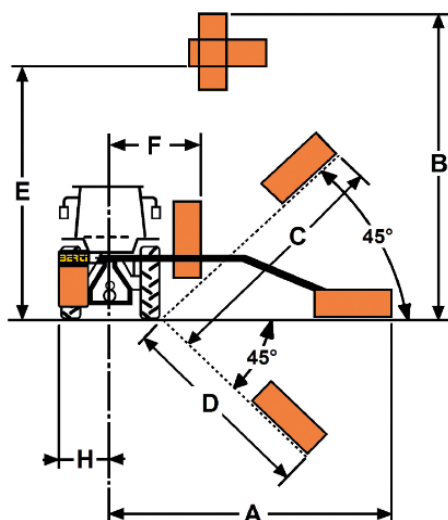

- Acoplamento aos 3 pontos Cat. II
- Radiador de óleo com termostato
- Para-choques traseiro com kit de sinalização rodoviária com luzes LED
- Estrutura central de braços giratórios de 100°
- Barras estabilizadoras de fixação
- Rotação reversível do rotor
- Rolo nivelador regulável em altura na cabeça de corte
- Lâminas articuladas tipo "Y"
- Comandos por cabo com 5 alavancas
- Desbloqueio hidráulico com acumulador de nitrogénio e retorno automático
- Destroçador 100 cm. (Mod. 430) tipo "Medium" (máx. Ø 3-4 cm)
- Destroçador 100 cm. (Mod. 500-580), tipo "Pro" (máx. Ø 5 cm)
- Destroçador 120 cm. (Mod. 600), tipo "Pro" (máx. Ø 5 cm)
- Proteção de borracha frontal e traseira da cabeça de corte
- Tampa frontal removível
- Sistema flutuante no primeiro braço e no rotor
- Filtro duplo – sucção e retorno
- Cardan não incluído
- Dimensões mínimas em posição de transporte: 145 cm. (Mod. 430), 190 cm. (Mod. 600) e 165 cm. (Mod. 500)
- Proteções de prevenção de acidentes de acordo com as diretivas CE

Nota: Consultar Extras, medidas e especificações na página seguinte

FB/P: Extras, medidas e especificações:
Extras:

Martelos de dois gumes (Mod. 500-580-600)
Cabeça de corte 120 cm "Médium" (Mod. 430)
Cabeça de corte 120 cm "Pro" (Mod. 500, Mod. 580 apenas 180°)
Cabeça de corte 125 cm "Pro" (Mod. 600)
Cabeça de corte com transmissão por correias (Mod. 500-600)
Cabeça de corte 125 cm "Forest" com transmissão por correias (Mod. 600)
Suspensão pneumática do primeiro braço
Suspensão eletro-hidráulica dos braços (apenas combinado c/ a opção "Load Sensing")
Comandos elétricos "ON/OFF" com Joystick (Mod. 430-500-580)
Comandos elétricos "Load Sensing" com Joystick (Mod. 430-500-580)
Comandos elétricos "Load Sensing" com Joystick (Mod. 600)
Arranque elétrico do rotor
Kit câmara com ecrã (visão da cabeça de corte)
Versão esquerda
Versão frontal
Bombas de engrenagem de 65 Cv (Mod. 600)
Bombas de pistão de 82 Cv, apenas com cabeça de corte de transmissão por correias (Mod. 600)
Barra de corte 160 cm (máx. Ø 3 cm), 8 lâminas com mangueiras (Mod. 430)
Cabeça de corte com 4 discos 500 - 160 cm (máx. Ø 6 cm) com mangueiras (Mod. 430)
Cabeça de corte com 3 discos 600 - 150 cm (máx. Ø 12 cm) com mangueiras (Mod. 500-580)
Cabeça de corte com 4 discos 600 - 200 cm (máx. Ø 15 cm) com mangueiras (Mod. 600)
Tesoura de poda de 150 cm (máx. Ø 5 cm) com mangueiras
Tesoura de poda de 190 cm (máx. Ø 10 cm) com mangueiras
Cabeça de corte com 3 discos 130 cm (máx. Ø 2 cm) (Mod. 430-500-580)
Cabeça de corte com 3 discos 150 cm (máx. Ø 3 cm) (Mod. 600)
Barra de corte de 150 cm com motor e mangueiras
Acoplamentos rápidos (para corta-sebes e Extras)
Acoplamentos rápidos (para Extras)
Cardan 60/1000 N



Mod.									A	B	C	D	E	F	H	
		Min	Max													
FB/P 430	100	70	100	245°	125	40	2800	540	430	550	370	400	370	130	80	880
FB/P 500	100	70	100	245°	140	40	3200	540	500	580	410	400	510	120	100	960
FB/P 580	100	70	100	245°	140	40	3600	540	580	640	490	480	590	130	90	1080
FB/P 600	120	90	140	245°	225	48	3500	540	615	750	510	500	630	145	115	1370

Modelo profissional com estrutura de braços centrais giratórios e dispositivo telescópico no segundo braço. Ideal para cortar relva, arbustos e podas até Ø 5 cm. Adequado para tratores de 100-150 Cv.

Sugestão de
Apresentação

STRENX®
PERFORMANCE STEEL



Características de série:

- Acoplamento aos 3 pontos Cat. II.
- Para-choques traseiro com kit de sinalização rodoviária com luzes LED
- Radiador de óleo com termostato
- Estrutura central de braços giratórios de 100°
- Barras estabilizadoras de fixação
- Rotação reversível do rotor
- Rolo nivelador regulável em altura na cabeça de corte
- Lâminas articuladas tipo "Y"
- Comandos por cabo com 6 alavancas
- Extensão telescópica 90 cm (Mod 660), 120 cm (Mod 730)
- Desbloqueio hidráulico com acumulador de nitrogénio e retorno automático
- Destroçador 120 cm tipo "Pro" (máx. Ø 5 cm)
- Proteção de borracha frontal e traseira da cabeça de corte
- Tampa frontal removível
- Sistema flutuante no primeiro braço e no rotor
- Filtro duplo – sucção e retorno
- Dimensões mínimas em posição de transporte: 190 cm
- Cardan não incluído
- Proteções de prevenção de acidentes de acordo com as diretivas CE







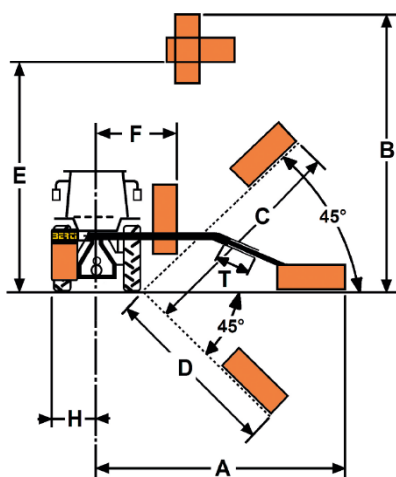

Nota: Consultar Extras, medidas e especificações na página seguinte

FB/T: Extras, medidas e especificações:

Extras:

Martelos de dois gumes 
Cabeça de corte com transmissão por correias
Cabeça de corte 125 cm com transmissão direta
Cabeça de corte 125 cm com transmissão por correias
Cabeça de corte 125 cm "Forest" com transmissão por correias (Mod. 660)
Suspensão pneumática do primeiro braço
Suspensão eletro-hidráulica dos braços apenas para "Load Sensing"
Comandos elétricos "Load Sensing" com Joystick
Arranque elétrico do rotor
Kit câmara com ecrã (visão da cabeça de corte)
Versão esquerda
Versão frontal
Bombas de engrenagem de 65 Cv (Mod. 600)
Bombas de pistão de 82 Cv, apenas com cabeça de corte de transmissão por correias
Cabeça de corte com 4 discos 600 - 200cm (máx. Ø 15 cm) com mangueiras
Tesoura de poda de 150 cm (máx. Ø 5 cm) com mangueiras
Tesoura de poda de 190 cm (máx. Ø 10 cm) com mangueiras
Cabeça de corte com 3 discos 150 cm (máx. Ø 3 cm)
Barra de corte de 150 cm com motor e mangueiras
Acoplamentos rápidos (para corta-sebes e Extras)
Acoplamentos rápidos (para Extras)
Cardan 60/1000 N



Mod.		 HP		 LT	 n°	 Min Kg	 PTO	A	B	C	D	E	F	H	T	 Kg	
	cm	Min	Max					cm	cm	cm	cm	cm	cm	cm	cm	Kg	
FB/T 660	120	100	150	245°	225	48	4000	540	660	810	550	540	690	150	110	90	1420
FB/T 730	120	100	150	245°	225	48	5000	540	730	880	620	610	760	150	110	120	1470

Modelo profissional com estrutura de braços centrais giratórios e dispositivo telescópico no segundo braço. Ideal para cortar relva, arbustos, mato e podas até Ø 5 cm. Adequado para tratores de 100-150 Cv.

Sugestão de Apresentação

STRENX®
PERFORMANCE STEEL



Características de série:

- Acoplamento aos 3 pontos Cat. II
- Para-choques traseiro com kit de sinalização rodoviária com luzes LED
- Radiador de óleo com termostato
- Extensão telescópica 90 cm (Mod 610)
- Estrutura central de braços giratórios de 100°
- Geometria paralela da armação dos braços
- Barras estabilizadoras de fixação
- Retentores mecânicos de segurança para transporte rodoviário
- Rotação reversível do rotor
- Rolo nivelador regulável em altura na cabeça de corte
- Lâminas articuladas tipo "Y"
- Proteção de borracha frontal e traseira da cabeça de corte
- Comandos por cabo com 5 alavancas (510) - 6 alavancas (610)
- Desbloqueio hidráulico com acumulador de nitrogénio e retorno automático
- Destroçador 120 cm., tipo "Pro" (máx. Ø 5 cm)
- Transmissão por correias na cabeça de corte
- Tampa frontal removível
- Sistema flutuante no primeiro braço e no rotor
- Filtro duplo – sucção e retorno
- Dimensões mínimas em posição de transporte: 190 cm
- Cardan não incluído
- Proteções de prevenção de acidentes de acordo com as diretivas CE

Nota: Consultar Extras, medidas e especificações na página seguinte

FB/PG: Extras, medidas e especificações:

Extras:



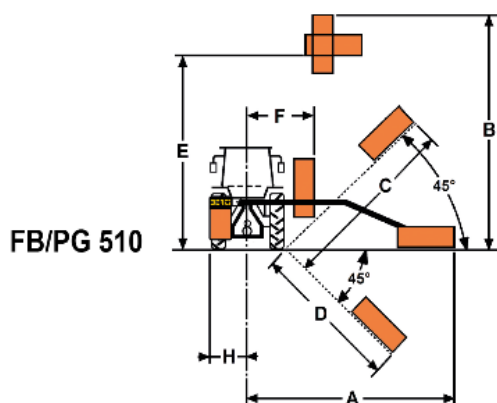



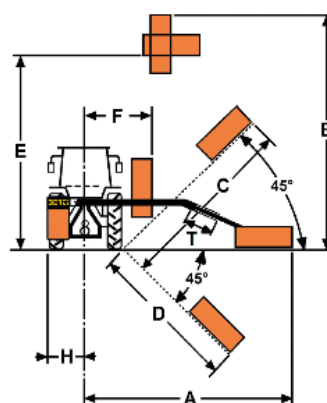

Martelos de dois gumes 
Cabeça de corte com transmissão direta (redução do valor)
Cabeça de corte 125 cm com transmissão por correias (Mod. 610)
Cabeça de corte "Forest" 125 cm com transmissão por correias (Mod. 660)
Suspensão pneumática dos braços
Suspensão eletro-hidráulica dos braços (apenas combinado c/ a opção "Load Sensing")
Comandos elétricos "Load Sensing" com Joystick
Arranque elétrico do rotor
Kit câmara com ecrã (visão da cabeça de corte)
Versão esquerda
Versão frontal
Bombas de engrenagem de 65 Cv
Bombas de pistão de 82 Cv, apenas com cabeça de corte de transmissão por correias
Cabeça de corte com 4 discos 600 - .200 cm (máx. Ø 15 cm) com mangueiras
Tesoura de poda de 150 cm (máx. Ø 5 cm) com placa e mangueiras
Tesoura de poda de 190 cm (máx. Ø 10 cm) com placa e mangueiras
Cabeça de corte com 3 discos 150 cm (máx. Ø 3 cm)
Barra de corte de 150 cm com motor e mangueiras
Acoplamentos rápidos (para corta-sebes e Extras)
Acoplamentos rápidos (para Extras)
Cardan 60/1000 N



FB/PG 510



FB/PG 610

Mod.								A	B	C	D	E	F	H	T		
	cm	Min HP	Max	LT	n°	Min Kg	PTO	cm	cm	cm	cm	cm	cm	cm	cm	Kg	
FB/PG 510	120	100	150	245°	225	48	4500	540	510	640	400	390	480	150	100	0	1250
FB/PG 610	120	120	150	245°	225	48	5000	540	610	740	500	490	580	150	100	90	1400

Modelo profissional com cabeça de corte semi-avançada. Ideal para cortar relva, arbustos, mato e podas até Ø 5 cm. Adequado para tratores de 90-150 Cv.



Sugestão de
Apresentação

STRENX®
PERFORMANCE STEEL

Características de série:

- Acoplamento aos 3 pontos Cat. II
- Radiador de óleo com termostato
- Para-choques traseiro com kit de sinalização rodoviária com luzes LED
- Estrutura central de braços giratórios de 100°
- Segundo braço semi-avançado
- Barras estabilizadoras de fixação
- Rotação reversível do rotor
- Rolo nivelador regulável em altura na cabeça de corte
- Lâminas articuladas tipo “Y”
- Comandos por cabo com 5 alavancas
- Desbloqueio hidráulico com acumulador de nitrogénio e retorno automático
- Destroçador 100 cm (Mod. 500), tipo “Pro” (máx. Ø 5 cm)
- Destroçador 120 cm (Mod. 600), tipo “Pro” (máx. Ø 5 cm)
- Proteção de borracha frontal e traseira da cabeça de corte
- Tampa frontal removível
- Sistema flutuante no primeiro braço e no rotor
- Filtro duplo – sucção e retorno
- Cardan não incluído
- Dimensões mínimas em posição de transporte: 235 cm. (Mod. 500), 250 cm. (Mod. 600)
- Proteções de prevenção de acidentes de acordo com as diretivas CE







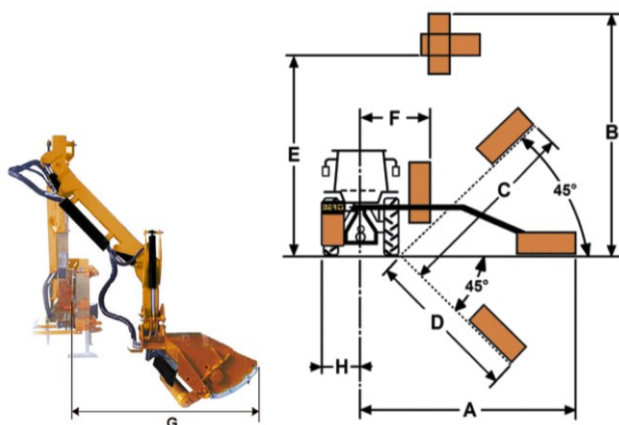

Nota: Consultar Extras, medidas e especificações na página seguinte

FB/P SA: Extras, medidas e especificações:
Extras:

Martelos de dois gumes 
Cabeça de corte 120 cm "Pro" (Mod. 500)
Cabeça de corte 125 cm "Pro" com transmissão direta (Mod. 600)
Cabeça de corte 125 cm "Pro" com transmissão por correias (Mod. 600)
Cabeça de corte com transmissão por correias
Suspensão pneumática do primeiro braço
Suspensão eletro-hidráulica dos braços (apenas combinado c/ a opção "Load Sensing")
Comandos elétricos "ON/OFF" com Joystick (Mod. 500)
Comandos elétricos "Load Sensing" com Joystick (Mod. 500)
Comandos elétricos "Load Sensing" com Joystick (Mod. 600)
Arranque elétrico do rotor
Kit câmara com ecrã (visão da cabeça de corte)
Versão esquerda
Bombas de engrenagem de 65 Cv (Mod. 600)
Bombas de pistão de 82 Cv, apenas c/ cabeça de corte de transmissão por correias (Mod. 600)
Cabeça de corte com 3 discos 600.- 150 cm (máx. Ø 12 cm) com mangueiras (Mod. 500)
Cabeça de corte com 4 discos 600.- 200 cm (máx. Ø 15 cm) com mangueiras (Mod. 600)
Tesoura de poda de 150 cm (máx. Ø 5 cm) com mangueiras
Tesoura de poda de 190 cm (máx. Ø 10 cm) com mangueiras
Cabeça de corte com 3 discos 130 cm (máx. Ø 2 cm) (Mod. 500)
Cabeça de corte com 3 discos 150 cm (máx. Ø 3 cm) (Mod. 600)
Barra de corte de 150 cm com motor e mangueiras
Acoplamentos rápidos (para corta-sebes e Extras)
Acoplamentos rápidos (para Extras)
Cardan 60/1000 N



	A	B	C	D	E	F	G	H
FB/P 500 SA	590	630	410	400	520	130	115	80
FB/P 600 SA	615	750	510	500	630	150	125	100

Mod.									
	cm	Min	Max	°	LT	n°	Kg	PTO	Kg
FB/P 500 SA	100	90	150	245°	140	40	3200	540	1020
FB/P 600 SA	120	90	150	245°	225	48	4000	540	1400

Modelo profissional equipado com sistema hidráulico para extensão da cabeça de corte. Ideal para cortar relva, arbustos, mato e podas até Ø 5 cm. Adequado para tratores de 90 a 150 Cv.

Sugestão de Apresentação



Características de série:

- Acoplamento aos 3 pontos Cat. II
- Para-choques traseiro com kit de sinalização rodoviária com luzes LED
- Radiador de óleo com termostato
- Estrutura central de braços giratórios de 100°
- Segundo braço com extensão hidráulica frontal
- Barras estabilizadoras de fixação
- Rotação reversível do rotor
- Rolo nivelador regulável em altura na cabeça de corte
- Lâminas articuladas tipo “Y”
- Comandos por cabo com 6 alavancas
- Desbloqueio hidráulico com acumulador de nitrogénio e retorno automático
- Destroçador 100 cm (Mod. 500), tipo “Pro” (máx. Ø 5 cm)
- Destroçador 120 cm (Mod. 600), tipo “Pro” (máx. Ø 5 cm)
- Proteção de borracha frontal e traseira da cabeça de corte
- Tampa frontal removível
- Sistema flutuante no primeiro braço e no rotor
- Filtro duplo – sucção e retorno
- Cardan não incluído
- Dimensões mínimas em posição de transporte: 165 cm (Mod. 500) e 190 cm (Mod. 600)
- Proteções de prevenção de acidentes de acordo com as diretivas CE







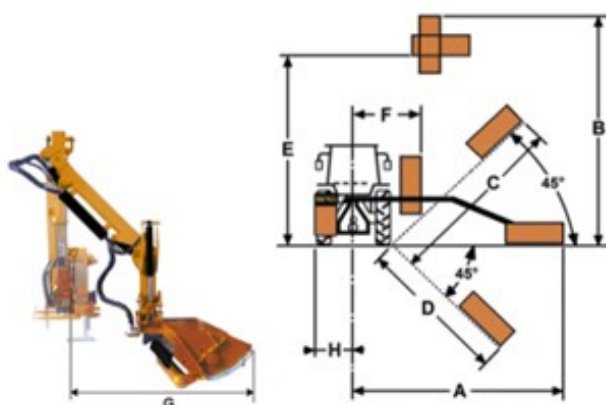

Nota: Consultar Extras, medidas e especificações na página seguinte

FB/P AHG: Extras, medidas e especificações:
Extras:

Martelos de dois gumes 
Cabeça de corte com transmissão por correias
Cabeça de corte 120 cm "Médium" (Mod. 500)
Cabeça de corte 125 cm "Pro" com transmissão direta (Mod. 600)
Cabeça de corte 125 cm "Pro" com transmissão por correias (Mod. 600)
Suspensão eletro-hidráulica dos braços (apenas combinado c/ a opção "Load Sensing")
Comandos elétricos "Load Sensing" com Joystick (Mod. 500)
Comandos elétricos "Load Sensing" com Joystick (Mod. 600)
Arranque elétrico do rotor
Kit câmara com ecrã (visão da cabeça de corte)
Versão esquerda
Bombas de engrenagem de 65 Cv (Mod. 600)
Bombas de pistão de 82Cv, apenas c/ cabeça de corte de transmissão por correias (Mod. 600)
Cabeça de corte com 3 discos 600 – 150 cm (máx. Ø 12 cm) com mangueiras (Mod. 500)
Cabeça de corte com 4 discos 600 – 200 cm (máx. Ø 15 cm) com mangueiras (Mod. 600)
Tesoura de poda de 150 cm (máx. Ø 5 cm) com mangueiras
Tesoura de poda de 190 cm (máx. Ø 10 cm) com mangueiras
Cabeça de corte com 3 discos 130 cm (máx. Ø 2 cm) (Mod. 500)
Cabeça de corte com 3 discos 150 cm (máx. Ø 3 cm) (Mod. 600)
Barra de corte de 150 cm com motor e mangueiras
Acoplamentos rápidos (para corta-sebes e Extras)
Acoplamentos rápidos (para Extras)
Cardan 60/1000 N

Medidas: com posição totalmente avançada da cabeça de corte

	A	B	C	D	E	F	G	H
FB/P 500 A.H.G.	500	580	410	400	510	120	-	100
FB/P 600 A.H.G.	615	750	510	500	630	145	-	115
FB/P 500 A.H.G.	430	510	340	330	450	120	174	100
FB/P 600 A.H.G.	530	665	425	415	545	145	215	115

Mod.		 HP			 OIL	 n°	 Min		 Kg
	cm	Min	Max	LT	LT	Kg	PTO	Kg	
FB/P 500 A.H.G.	100	90	140	245°	140	40	3400	540	1100
FB/P 600 A.H.G.	120	90	150	245°	225	48	4200	540	1540

Corta sebes profissional de 3 braços, com dispositivo telescópico no segundo braço e com dispositivo giratório central para transpôr sebes, vinhas e sistemas de rega. A série ARC é adequada para cortar relva, arbustos e ramos (até Ø 3 cm). Adequado para tratores de 60 a 90 Cv.



Características de série:

- Acoplamento aos 3 pontos Cat. I-II (Mod. 380), Cat. II (Mod. 430-600)
- Radiador de óleo
- Estrutura central de braços giratórios de 95°
- Barras estabilizadoras de fixação
- Rotação reversível do rotor
- Rolo nivelador regulável em altura na cabeça de corte
- Lâminas articuladas tipo "Y"
- Comandos por cabo com 7 alavancas
- Extensão telescópica 60 cm (Mod. 380), 70 cm (Mod. 430) e 120 cm. (Mod. 600)
- Desbloqueio hidráulico com acumulador de nitrogénio e retorno automático (Mod. 600)
- Desbloqueio hidráulico com válvula ajustável no terceiro braço (Mod. 380-430)
- Destroçador 80 cm. (Mod. 380), 100 cm (Mod. 430/600) tipo "Light" (máx. Ø 3 cm)
- Proteção de borracha frontal e traseira da cabeça de corte
- Tampa frontal removível
- Sistema flutuante no primeiro braço e no rotor
- Filtro duplo – sucção e retorno
- Dimensões mínimas em posição de transporte: 110 cm.(Mod. 380);145 cm. (Mod. 430); 150 (Mod. 600)
- Para-choques traseiro com kit de sinalização rodoviária com luzes LED (Mod. 430-600)
- Motor no exterior da cabeça de corte do destroçador
- Cardan não incluído
- Proteções de prevenção de acidentes de acordo com as diretivas CE







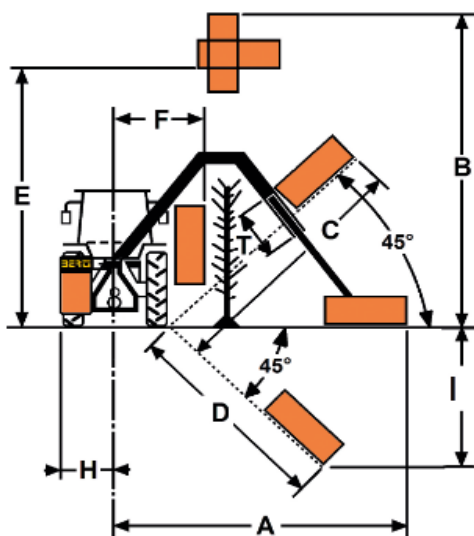

Nota: Consultar Extras, medidas e especificações na página seguinte

FB/ARC: Extras, medidas e especificações:

Extras:

Para-choques traseiro com kit de sinalização rodoviária com luzes LED (Mod. 380)
Suspensão pneumática do primeiro braço
Suspensão eletro-hidráulica dos braços (apenas combinado c/ a opção "Load Sensing")
Comandos elétricos "Load Sensing" com Joystick e arranque elétrico do motor (Mod. 380)
Comandos elétricos "Load Sensing" com Joystick e arranque elétrico do motor (Mod. 430-600)
Versão esquerda
Versão frontal (apenas no Mod. 380)
Kit câmara com ecrã (visão da cabeça de corte)
Barra de corte com 6 lâminas 123 cm (máx. Ø 3 cm) com mangueiras (Mod. 380)
Cabeça de corte com 3 discos 500 - 123 cm (máx Ø 6 cm) com mangueiras (Mod. 380)
Cabeça de corte com 8 lâminas 160 cm (máx. Ø 3 cm) com mangueiras (Mod. 430-600)
Cabeça de corte com 4 discos 500 - 160 cm (máx Ø 6 cm) com mangueiras (Mod. 430-600)
Barra de corte de 150 cm com motor e mangueiras
Acoplamentos rápidos (para corta-sebes e Extras)
Acoplamentos rápidos (para Extras)
Cardan 50/1000 N



Mod.										A	B	C	D	E	F	H	I	T	
		HP	Min	Max	Min (W)														
FB/ARC 380 STX	80	60	90	90	255	95	32	2000	540	435	470	385	380	350	110	70	150	60	585
FB/ARC 430 STX	100	70	90	120	300	125	40	3000	540	552	634	573	530	386	103	78	200	70	920
FB/ARC 600 STX	100	70	90	130	320	125	40	3500	540	641	674	671	638	452	125	85	300	120	960

Modelo compacto para cortar relva, arbustos e podas até Ø 3 cm. Adequado para tratores de 60-100 Cv.

Sugestão de Apresentação



Características de série:

- Acoplamento aos 3 pontos Cat. II
- Radiador de óleo
- Sistema de retenção de segurança para transporte em estrada
- Barras estabilizadoras de fixação
- Rotação reversível do rotor
- Rolo traseiro regulável em altura
- Rolo nivelador regulável em altura na cabeça de corte
- Lâminas articuladas tipo "Y"
- Comandos por cabo com 6 alavancas
- Extensão telescópica dupla 70 cm
- Desbloqueio mecânico com mola
- Destroçador 80 cm. tipo "Light"
- Proteção de borracha frontal e traseira da cabeça de corte
- Tampa frontal removível
- Sistema flutuante no primeiro braço e no rotor
- Filtro duplo – sucção e retorno
- Barra de proteção traseira (sem luzes)
- Altura mínima em posição de trabalho: 160 cm
- Largura mínima em posição de transporte: 200 cm
- Roda frontal de apoio (direita)
- Cardan não incluído
- Proteções de prevenção de acidentes de acordo com as diretivas CE

Nota: Consultar Extras, medidas e especificações na página seguinte

FB/P TPS: Extras, medidas e especificações:

Extras:

Para-choques traseiro com kit de sinalização rodoviária com luzes LED
Cabeça de corte de 100 cm
Suspensão pneumática do primeiro braço
Suspensão eletro-hidráulica dos braços (apenas combinado c/ a opção "Load Sensing")
Comandos elétricos "Load Sensing" com Joystick
Arranque elétrico do rotor
Kit câmara com ecrã (visão da cabeça de corte)
Barra de corte de 150 cm com motor e mangueiras
Cabeça de corte com 3 discos 130 cm (máx. Ø 2 cm)
Cabeça de corte com 6 lâminas 123 cm (máx. Ø 3 cm)
Cabeça de corte com 3 discos 500 - 123cm (máx. Ø 6 cm) com mangueiras
Acoplamentos rápidos (para corta-sebes e Extras)
Acoplamentos rápidos (para Extras)
Cardan 50/800 N

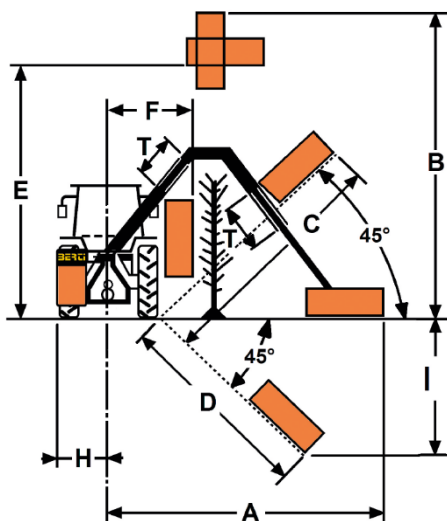

Mod.								A	B	C	D	E	F	H	I	T		
	cm	Min	Max	LT	n°	Min	Pto	cm	cm	cm	cm	cm	cm	cm	cm	cm	Kg	
FB/P 530 TPS	80	60	100	190°	120	32	2200	540	529	545	416	507	245	136	81	300	70	850